

RIVELATORI DI GAS METANO O GPL, CON MODULO SONDA SOSTITUIBILE

Installazione ad incasso - serie modulo h 45 mm



PE - DEGAPE021 06/26



PERRY ELECTRIC S.r.l.
22070 - VENIANO (CO)
Via Milanese, 11 - ITALY

1GA43917MET - Modello per gas Metano
1GA43917GPL - Modello per gas GPL

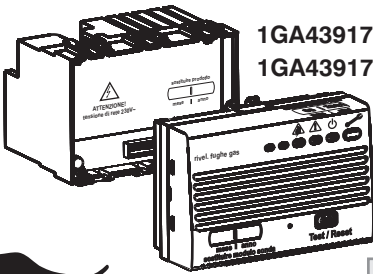

Modelli con relè per comando elettrovalvola



Istruzioni per l'installazione e l'uso

Dimensioni d'ingombro

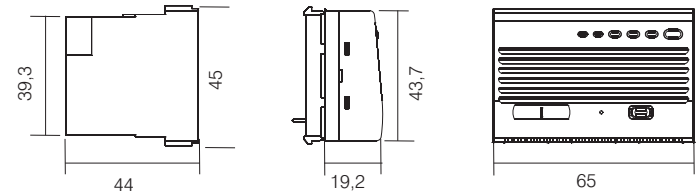

DESCRIZIONE DEL PRODOTTO

I rivelatori di gas METANO (CH₄) o GPL da incasso a 3 moduli compatibili alle serie civili di maggior diffusione (vedere apposito foglio separato), contribuiscono a garantire la sicurezza degli ambienti civili ove sono installati apparecchi ad uso domestico funzionanti a gas come: caldaie, cucine, boiler. L'apparecchio è composto da un modulo alimentatore/relè fisso e da un modulo sonda estraibile, che deve essere sostituito dopo 5 anni di uso continuo; questo permette un risparmio sui costi di acquisto e di installazione, con un minor impatto sull'ambiente dovuto al prolungamento di altri 5 anni di vita del modulo alimentatore/relè.

Principali innovazioni tecniche:

- Apparecchi dotati di circuito di controllo a microprocessore con compiti di autodiagnosi che assicura la perfetta efficienza del sensore nel tempo.
- Sensore provvisto di un particolare filtro selettivo per evitare allarmi dovuti a presenza di vapori di gas da non rilevare, come vapori di cucina, vapori di liquidi per la pulizia ecc.
- Apparecchi dotati di contatore del tempo di funzionamento, al fine di segnalare la necessaria sostituzione del modulo sonda dopo 5 anni di utilizzo.
- Segnalazione luminosa (led rosso) e acustica di allarme.
- Sistema di TEST (per verificare il corretto funzionamento dell'apparecchio) e Reset con unico pulsante.
- I rivelatori di gas sono dotati di un relè d'uscita che può comandare una valvola per la chiusura dell'erogazione del gas.

DATI TECNICI

Tensione di alimentazione:	230 V - +/- 10% 50 Hz
Relè per comando elettrovalvola:	1 contatto in scambio libero da potenziale
Portata contatti relè (max):	6 (2) A / 250 V ~
Grado di protezione:	IP 40
Tipo di isolamento:	Classe II <input type="checkbox"/>
Ambito di applicazione:	Domestico - tipo A
Sensore semiconduttore:	Installato all'interno del modulo sonda
Limiti della temperatura di funzionamento:	- 10 °C ÷ + 40 °C
Umidità di funzionamento:	90% UR (massimo)
Tipi di gas rilevati:	Metano - Con modello per gas Metano GPL - Con modello per gas GPL
Intervento di allarme:	LIE (Limite Inferiore di Esplosività) GPL = 15% METANO = 10%
Segnalatore acustico:	85 dB a 1 m
Tempo riscaldamento sensore all'accensione:	1 minuto
Limiti della temperatura di stoccaggio:	- 15 °C ÷ + 50 °C
Normative di riferimento per marcatura CE:	LVD CEI 216-8 - EMC EN 50270



AVVERTENZE PER LA SICUREZZA!



• Leggere attentamente le istruzioni prima di utilizzare il prodotto in quanto forniscono importanti indicazioni riguardanti la sicurezza, l'uso e la manutenzione. Conservare con cura il foglio istruzioni per successive consultazioni.



• L'installazione ed il collegamento elettrico dei rivelatori di gas ed altri eventuali dispositivi, devono essere eseguiti solo da personale qualificato ed in conformità alle norme e leggi vigenti.



• Assicurarsi di aver tolto l'alimentazione di rete 230V prima di procedere all'installazione o alla manutenzione.



Elemento assolutamente essenziale per il funzionamento ottimale del rivelatore è dato dal suo corretto posizionamento: **seguendo attentamente le indicazioni riportate al par. 1.i- Posizionamento del rivelatore, si otterrà un'elevata precisione unita ad una assenza di falsi allarmi.**

• L'apparecchio è idoneo per applicazioni in ambiente domestico o similare. Per applicazioni in ambienti particolari, consultare le normative specifiche di ambiente. Ogni uso diverso da quello per cui il rivelatore è stato progettato è da considerarsi improprio, per cui il costruttore declina ogni responsabilità per eventuali danni causati a persone, animali o cose.

• Assicurarsi dell'integrità del prodotto dopo averlo tolto dalla scatola di imballo.

• Accertarsi, prima di collegare e mettere in funzione l'apparecchio, che i dati di targa siano corrispondenti a quelli della rete elettrica e della distribuzione del gas.

• Non prolungare il funzionamento del Modulo sonda o dell'intero prodotto alla comparsa della segnalazione luminosa/acustica di sostituzione, corrispondente anche alle etichette di mese (indicativo) e anno applicate in fase di installazione.

• In assenza di alimentazione di rete il rivelatore non funziona e non può segnalare fughe di gas.

MANUTENZIONE



• Si consiglia: all'utente di effettuare, periodicamente (ogni 6 mesi), una prova di TEST con apposito tasto (vedere capitolo 6.) per assicurarsi del buon funzionamento nel tempo del rivelatore. Almeno 1 volta all'anno si consiglia di far effettuare un controllo più accurato da un tecnico specializzato.

• La sostituzione del Modulo sonda (dopo 5 anni) o la messa fuori servizio dell'intero prodotto (dopo 10 anni) dall'installazione, deve essere effettuata da personale qualificato.



SMALTIMENTO A "FINE VITA" DI APPARECCHI ELETTRICI ED ELETTRONICI
Questo simbolo sul prodotto o sul suo imballo indica che questo prodotto non può essere trattato come rifiuto domestico. Al contrario, dovrà essere portato ad un punto di raccolta determinato per il riciclaggio degli apparecchi elettrici ed elettronici, come ad esempio: - punti vendita, nel caso si acquisti un prodotto nuovo simile a quello da smaltire; - punti di raccolta locali (centri di raccolta rifiuti, centri locali di riciclaggio, ecc...).

Assicurandovi che il prodotto sia smaltito correttamente, aiuterete a prevenire potenziali conseguenze negative per l'ambiente e la salute, che potrebbero essere causate da un inadeguato smaltimento di questo prodotto. Il riciclaggio dei materiali aiuterà a conservare le risorse naturali. Per informazioni più dettagliate riguardo il riciclaggio di questo prodotto, contattate per cortesia il Vs. ufficio locale, il Vs. servizio di smaltimento rifiuti domestici o il negozio dove avete acquistato questo prodotto.

COMANDI E SEGNALAZIONI

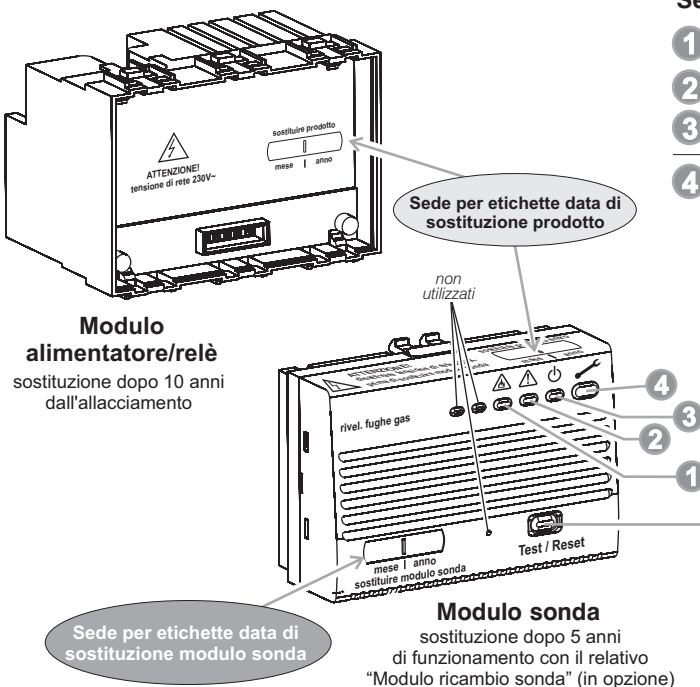

Segnalazioni luminose principali:

- 1 = LED rosso - Intervento di allarme / memoria di allarme avvenuto
- 2 = LED giallo 1 - Preriscaldamento / Segnalazione guasti
- 3 = LED verde - Presenza rete
- 4 = LED giallo 2 - sostituzione modulo sonda (superati i primi 5 anni)

- sostituzione intero prodotto (superati altri 5 anni) composto dal modulo alimentatore/relè e ricambio modulo sonda

Legenda segnalazioni	
Luminose	Acustiche
LED	BUZZER
spento	spento
lampeggiante	intermittente
acceso fisso	

Comandi principali:

- Tasto unico di Test / Reset**
- Cancellazione memoria di allarme
 - Tacitazione segnalazione di sostituzione
 - Test per collaudo dell'installazione



ISTRUZIONI PER L'INSTALLATORE

1.i - POSIZIONAMENTO DEL RIVELATORE

L'INSTALLAZIONE DEL RIVELATORE DI GAS NON ESONERA DALL'OSSERVANZA DI TUTTE LE LEGGI E NORME VIGENTI NEL PAESE DI INSTALLAZIONE RIGUARDANTI LE CARATTERISTICHE, L'INSTALLAZIONE E L'USO DEGLI APPARECCHI A GAS, LA VENTILAZIONE DEI LOCALI E LO SCARICO DEI PRODOTTI DELLA COMBUSTIONE

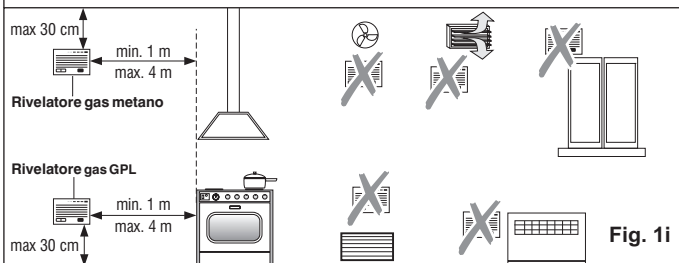

- Installare il rivelatore per **gas Metano** a 30 cm max. dal soffitto.
- Installare il rivelatore per **gas GPL** a 30 cm max. dal piano pavimento.
- Installare i rivelatori da 1 m a 4 m dagli apparecchi a gas.
- Non installare i rivelatori all'aperto ed in luoghi esposti agli agenti atmosferici.
- Non installare i rivelatori vicino a: lavelli, prese d'aria, dispositivi di riscaldamento e condizionamento, finestre e dispositivi di ventilazione; inoltre i rivelatori non dovranno essere installati in spazi chiusi come dietro una tenda o dentro un armadio.

Nota: all'interno di unità immobiliari a più piani, tra loro comunicanti, devono essere installati ulteriori rivelatori o segnalatori di gas.

Esempio di principio in Fig. 2i: installazione con 3 rivelatori di gas (metano) che comandano l'elettrovalvola per la chiusura dell'erogazione del gas.

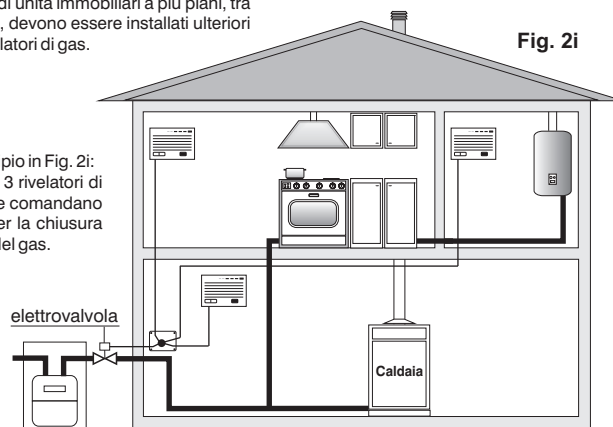

2-i - INSTALLAZIONE DEL RIVELATORE DI GAS

Attenzione: prima di effettuare l'installazione del rivelatore, disattivare la tensione di rete 230V~

Nota: estrarre il modulo sonda dall'alimentatore/relè con l'ausilio di un piccolo cacciavite come da esempio in fig. 8i

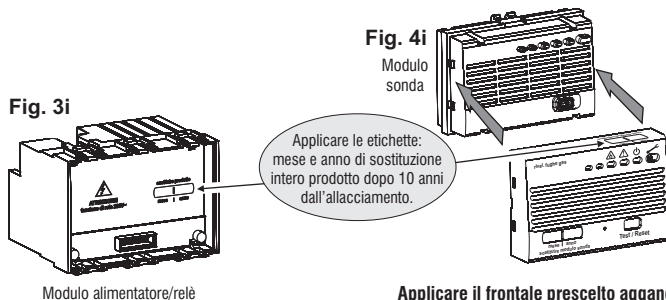

COMPATIBILITÀ ALLE PLACCHE DELLE SERIE CIVILI DI MAGGIOR DIFFUSIONE

IMPORTANTE: per la procedura di montaggio del rivelatore con la placca della serie civile scelta, attenersi alle indicazioni riportate nello specifico foglio di compatibilità contenuto nella confezione.

Dopo aver effettuato il montaggio del dispositivo elettronico:

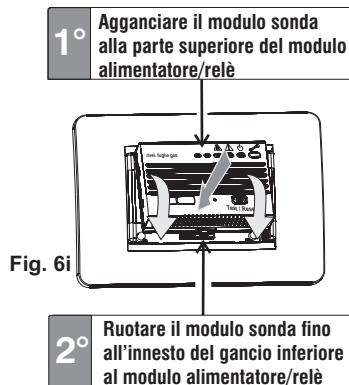
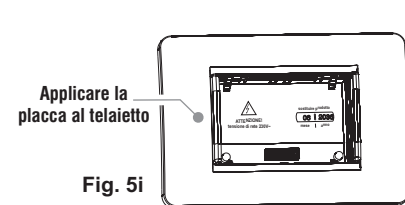

3-i - ESTRAZIONE DEL MODULO SONDA (esempio: per sostituzione)

Attenzione: disattivare sempre la tensione di rete 230V~

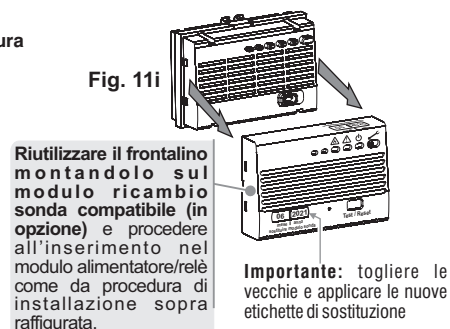
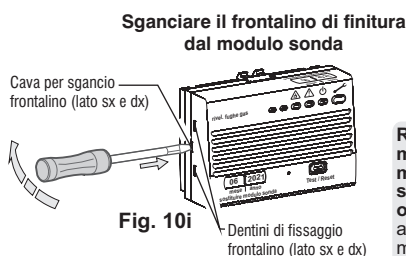
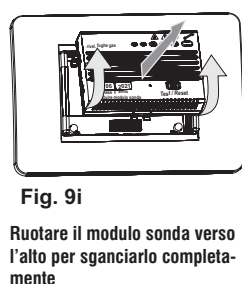
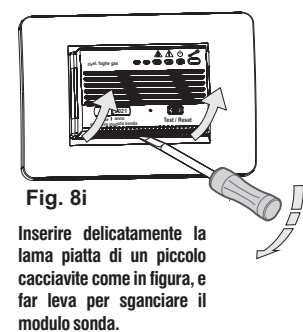



ISTRUZIONI PER L'INSTALLATORE

4.i - COLLEGAMENTI ELETTRICI

ATTENZIONE: la rete di alimentazione deve incorporare un dispositivo per assicurare la disconnessione onnipolare.

Il rivelatore deve essere alimentato con tensione 230V~ 50Hz con continuità, per garantire il massimo della sicurezza e la segnalazione di sostituzione nei termini di tempo dichiarato.

Per i collegamenti elettrici portare ai morsetti del rivelatore cavi con sezione max 2,5 mm²

Procedura di collegamento

Disattivare la tensione di rete 230V~

Sulla parete posteriore del modulo alimentatore/relè del rivelatore di gas, sono presenti due file di morsetti numerati.

Collegare i cavi dell'alimentazione di rete 230V~ :

- Morsetto n° 6 = Linea
- Morsetto n° 7 = Neutro

Collegare i cavi del dispositivo da comandare (esempio elettrovalvola):

- Morsetto n° 1 = contatto normalmente aperto
- Morsetto n° 2 = contatto normalmente chiuso
- Morsetto n° 3 = comune

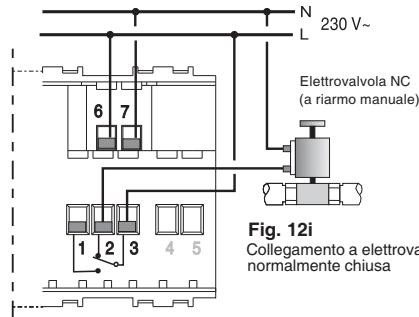

Fig. 12i
Collegamento a elettrovalvola normalmente chiusa

Gli schemi (esempi di principio) riportano la posizione dei contatti relè a riposo (no allarme).

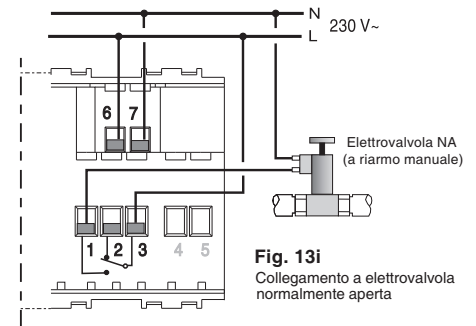

Fig. 13i
Collegamento a elettrovalvola normalmente aperta

5.i - APPLICAZIONE ETICHETTE E REGISTRAZIONE DATE DI SOSTITUZIONE MODULO SONDA O INTERO PRODOTTO

Per garantire la sicurezza nel tempo da fughe di gas, il Modulo sonda deve essere sostituito dopo i primi 5 anni di funzionamento con analogo Modulo di ricambio sonda e successivamente, dopo 10 anni, deve essere sostituito l'intero prodotto (Modulo alimentatore/relè + Modulo di ricambio sonda).

Le date di sostituzione devono essere riportate nelle apposite sedi come sotto indicato (Fig. 14i).

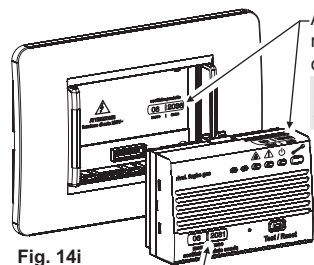

Fig. 14i

Applicare le etichette: mese e anno di sostituzione dell'intero prodotto dopo 10 anni dall'allacciamento
Esempio: con data d'installazione giugno 2026, applicare le etichette: 06 e 2036

Nota: se il rivelatore non viene alimentato di continuo, il conteggio per la segnalazione di sostituzione (par. 5 u) potrebbe differire sensibilmente dalle date indicate di sostituzione.

Applicare le etichette: mese e anno di sostituzione Modulo sonda dopo 5 anni di funzionamento
Esempio: con data d'installazione giugno 2026, applicare le etichette: 06 e 2031

INSERIRE I DATI INDICATI (a cura dell'installatore)

Codice data di costruzione
(vedere sul retro del modulo alimentatore/relè)

Locale di installazione

Data di installazione

Data di sostituzione modulo sonda

(dopo i primi 5 anni dalla data di installazione)

Data di sostituzione intero prodotto

(dopo 10 anni dalla data di installazione)

Firma e timbro dell'installatore

6.i - TEST

Dallo stato di normale funzionamento del rivelatore (solo led verde acceso), premere e tenere premuto (circa 6 sec.) il tasto "Test/Reset"; alla breve doppia segnalazione acustica (in concomitanza all'accensione contemporanea dei LED), rilasciare il tasto. L'apparecchio entra nella modalità di Test (Fig. 15i).

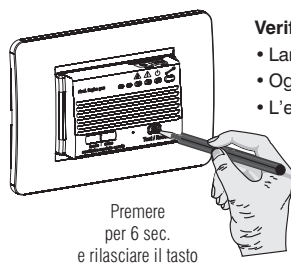

Premere per 6 sec. e rilasciare il tasto

Verificare le seguenti condizioni:

- Lampeggio dei LED giallo 1, rosso, e giallo 2
- Ogni 10 sec. il buzzer emette un doppio segnale acustico.
- L'elettrovalvola di intercettazione gas, se collegata, è chiusa.

Nota: per premere con maggior facilità utilizzare una penna a sfera o un piccolo utensile.

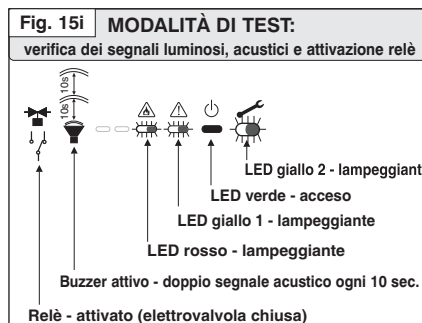

Uscita dalla modalità di Test

premere il tasto "Test/Reset" per 2 sec.; alla breve doppia segnalazione acustica (in concomitanza all'accensione contemporanea dei LED), rilasciare il tasto. L'apparecchio ritorna allo stato operativo di normale funzionamento (vedere Fig. 2 a pagina successiva).

Nota: ove necessario riarmare l'eventuale elettrovalvola collegata all'uscita relè del rivelatore.



ISTRUZIONI D'USO

1.u - PRIMA ACCENSIONE E NORMALE FUNZIONAMENTO

All'accensione o dopo una caduta di rete, l'apparecchio (dopo il lamp-test*) rimane per 1 minuto in uno stato non operativo (non rileva gas), necessario per il riscaldamento della sonda (Fig. 1), quindi l'apparecchio passa allo stato operativo di "Normale funzionamento" (Fig. 2).

*Il lamp-test consiste nell'accensione contemporanea dei 4 LED per 1 sec. unita all'emissione di un breve segnale acustico.

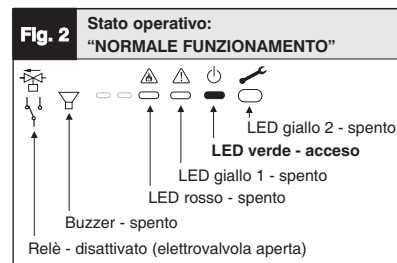
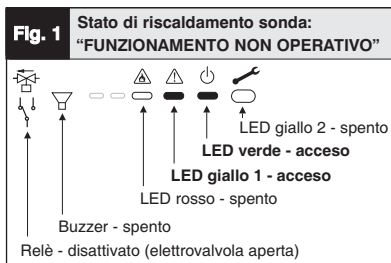

2.u - SEGNALAZIONE PRESENZA DI GAS E ALLARME GAS

Se la concentrazione di gas nell'ambiente supera il valore limite d'intervento, l'apparecchio segnala tale situazione accendendo il LED rosso di allarme in modo lampeggiante e contemporaneamente il buzzer emette un suono intermittente (Fig. 3).

Se la situazione di allarme presenza gas permane per un tempo di **circa 10 secondi**, il relè dell'apparecchio si attiva comandando la chiusura dell'eventuale elettrovalvola collegata (Fig. 4).

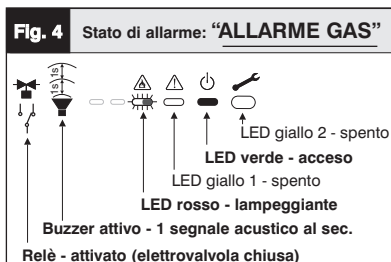
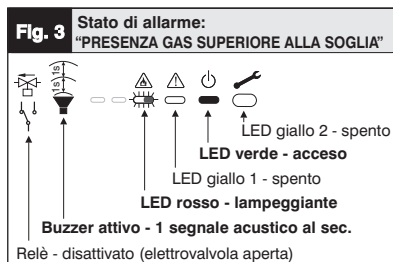

ATTENZIONE: esiste la possibilità che nell'ambiente si avverta odore di gas prima che l'apparecchio dia l'allarme.



ATTENZIONE! IN CASO DI ALLARME

- ESTINGUERE TUTTE LE FIAMME LIBERE, INCLUSI I MATERIALI FUMANTI.
- SPEGNERE TUTTI GLI APPARECCHI A GAS.
- CHIUDERE IL RUBINETTO DEL CONTATORE DEL GAS O DELLA BOMBOLA GPL.
- NON ACCENDERE O SPEGNERE LUCI; NON AZIONARE APPARECCHI O DISPOSITIVI ALIMENTATI ELETTRICAMENTE.
- NON USARE IL TELEFONO NELL'EDIFICIO CON SOSPETTA PRESENZA DI GAS.
- APRIRE PORTE E FINESTRE PER AUMENTARE LA VENTILAZIONE DELL'AMBIENTE.

Se l'allarme cessa è necessario individuare la causa che l'ha provocato e provvedere di conseguenza.

Se l'allarme continua e la causa di presenza di gas non è individuabile o eliminabile, abbandonare l'immobile e, dall'esterno, avvisare il servizio di emergenza.

3.u - MEMORIA ALLARME GAS AVVENUTO E CANCELLAZIONE DELLA MEMORIA ALLARME

L'apparecchio memorizza l'intervento di ALLARME GAS e anche al ripristino delle normali condizioni ambientali (quando la concentrazione di gas nell'aria ritorna al di sotto della soglia di allarme), l'utente può verificare se è avvenuto un allarme nell'ambiente (LED rosso lampeggiante, relè attivato, buzzer spento) vedere Fig. 5.

Nota: in caso di black-out dell'alimentazione di rete, l'eventuale stato di memoria allarme avvenuto, viene cancellato automaticamente al ripristino dell'alimentazione.

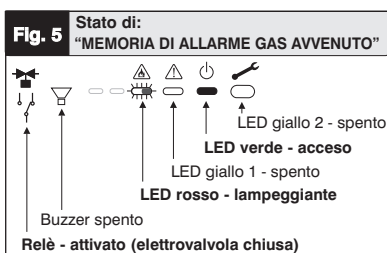

Per cancellare lo stato di memoria allarme gas occorre premere il tasto "Test/Reset" per 2 sec. (per premere con maggior facilità utilizzare una penna a sfera o un piccolo utensile).

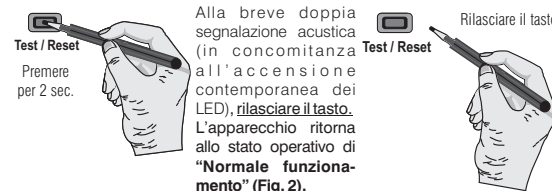

4.u - SEGNALAZIONI GUASTI

L'apparecchio è dotato di un sistema di autodiagnosi in grado di indicare un guasto o un malfunzionamento del modulo alimentatore/relè (Fig. 6) oppure del modulo sonda (Fig. 7).

Importante: il LED giallo 1 lampeggiante indica sempre uno stato di guasto o malfunzionamento.



ATTENZIONE! in caso di segnalazione di stato di "guasto o malfunzionamento" chiamare un installatore qualificato.

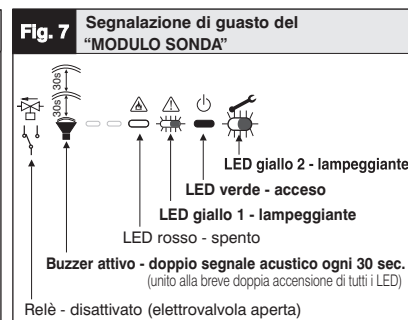
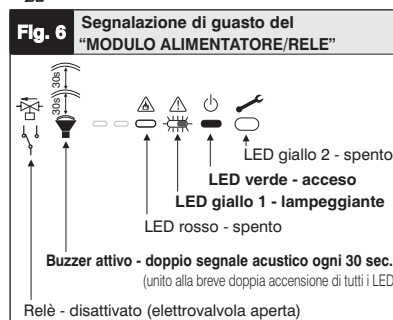

PRESCRIZIONI PER UN CORRETTO IMPIEGO

- NON avvicinare al rivelatore di gas panni intrisi di: Alcool, Acetone, Ammoniaca, Candeggina e Solventi.
- NON azionare SPRAY di qualsiasi genere in prossimità del rivelatore di gas.
- NON effettuare prove di funzionamento del rivelatore erogando del gas direttamente con il tubo del gas, accendini o relative bombolette per la ricarica.
- Vapori di cucina e polveri inquinanti possono alterare nel tempo le prestazioni del sensore.
- NON APRIRE NE MANOMETTERE L'APPARECCHIO: pericolo di scossa elettrica e malfunzionamenti.
- Verificare periodicamente che le feritoie poste sul frontale del rivelatore di gas che portano aria al sensore non siano ostruite da polvere, tracce di grasso, ecc.
- Per pulire l'apparecchio utilizzare solo un panno leggermente umido.

5.u - SEGNALAZIONI DI SOSTITUZIONE MODULO SONDA (dopo i primi 5 anni) o INTERO PRODOTTO (dopo altri 5 anni)

Superati i primi 5 anni (uso continuo) di funzionamento l'apparecchio segnala automaticamente, la scadenza per la sostituzione del Modulo sonda con il relativo Modulo di ricambio sonda (in opzione), facendo lampeggiare il LED giallo 2 ed emettendo un doppio segnale acustico ogni 4 ore (Fig. 8).

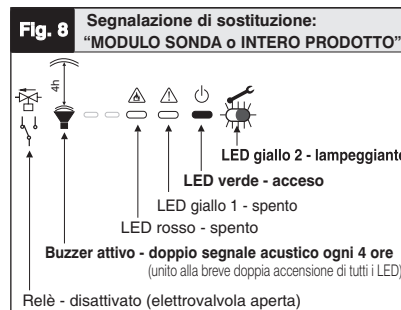

Dopo l'installazione del apposito Modulo di ricambio sonda compatibile, superati altri 5 anni di funzionamento si ripresenterà la segnalazione in fig. 8 ad indicare la necessità di sostituire l'intero prodotto.

Nota: in caso di black-out dell'alimentazione di rete, lo stato di segnalazione di sostituzione, si riattiverà dopo 24h dal ripristino dell'alimentazione.

Esclusione temporanea della segnalazione di sostituzione Modulo sonda o intero prodotto

In entrambi i casi, la segnalazione è escludibile premendo il tasto "Test/Reset" per 2 secondi; alla breve doppia segnalazione acustica (in concomitanza all'accensione contemporanea dei LED), rilasciare il tasto. La segnalazione di sostituzione si ripresenterà automaticamente trascorso un mese dal Reset.

