

INTERRUTTORE ORARIO ASTRONOMICO - NFC

Programmazione a menu - Display retroilluminato
Settimanale - modello a 1 canale o a 2 canali

ITALIANO

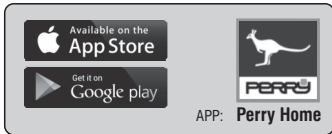

ASTRO



TIME



Art. 1104091NFC
Series: V001



Art. 1104291NFC
Series: V001



IMPORTANTE:
Istruzioni per l'installazione,
programmazione e l'uso
solo da TASTIERA

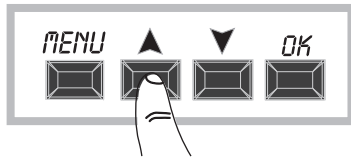

PERRY ELECTRIC Srl
Via Milanese, 11 - 22070 VENIANO (Como) ITALY



INDICE

INFORMAZIONI E AVVERTENZE

SULLA SICUREZZA	pag. 3
1- Descrizione dell'apparecchio	pag. 4
1.1) Caratteristiche funzionali	pag. 4
1.2) 1° inserimento batteria	pag. 5
1.2.1) Segnalazione batteria scarica	pag. 5
1.2.2) Sostituzione della batteria	pag. 5
1.3) Caratteristiche tecniche	pag. 6
1.4) Collegamenti elettrici	pag. 6
1.5) Display	pag. 7
1.6) Tasti	pag. 7
1.6.1) Funzioni particolari dei tasti	pag. 8
1.6.2) Comandi veloci dei tasti	pag. 8
1.6.3) Operazione di reset	pag. 8
2 - Prima accensione	pag. 9
2.1) Inserimento delle coordinate astronomiche	pag. 11
3 - Menu e programmazione	pag. 12
3.1) Menu - panoramica	pag. 12
3.2) Priorità forzature e programmi	pag. 13
3.3) Esempio programmi	pag. 13
4- Menu «PROG» (Programmi)	pag. 14
4.1) Creare un nuovo programma TIME	pag. 14

4.1.1) Tipo di programma «ASTRO / ASTRO»	pag. 15
4.1.2) Tipo di programma TIME / TIME	pag. 16
4.1.2.a) Realizzazione di un programma con durata di alcuni giorni	pag. 16
4.1.3) Combinazione di programmi ASTRO-TIME	pag. 17
4.1.3.a) Combinazione di programmi ASTRO/TIME	pag. 17
4.1.3.b) Combinazione di programmi TIME/ASTRO	pag. 17
4.2) Visualizzazione o modifica di un programma (ASTRO / TIME) già memorizzato	pag. 17
4.3) Copiare un programma	pag. 18
5 - Menu «FERIE»	pag. 19
5.1) Creare un nuovo programma FERIE	pag. 19
5.2) Visualizzazione o modifica di un programma FERIE già memorizzato	pag. 20
6 - Cancellare un programma	pag. 21
7 - Menu «MANUALE»	pag. 22
8 - Menu «OPZIONI»	pag. 23
8.1) Cambio lingua	pag. 23
8.2) Impostazioni (IMPOSTAZ)	pag. 24
8.3) Manutenzione (MANUTEN)	pag. 24
8.3.a) Gestione intervento di Manutenzione	pag. 25
8.4) Contatore	pag. 25
8.5) Retroilluminazione	pag. 26
8.6) Garanzia	pag. 26
8.7) Info (versione SW)	pag. 27



IMPORTANTE!

Le istruzioni sono uniche per tutti i modelli della stessa serie. Nelle immagini che seguono viene rappresentato il modello a 2 canali settimanale con cambio automatico ora legale/solare; nella programmazione del modello a 1 canale, alcuni parametri o simboli visualizzati sul display non saranno presenti.



INFORMAZIONI E AVVERTENZE SULLA SICUREZZA

IMPORTANTE! QUESTO LIBRETTO ISTRUZIONE RIGUARDA ESCLUSIVAMENTE LA PROGRAMMAZIONE ED USO TRAMITE TASTIERA, per la 1° MESSA IN FUNZIONE DEL DISPOSITIVO TRAMITE APP consultare il manuale incluso nella confezione.



Si raccomanda di leggere attentamente le presenti istruzioni di installazione ed uso e conservarle per future consultazioni. Il costruttore si riserva la facoltà di introdurre tutte le modifiche tecniche e costruttive che riterrà necessarie senza obbligo di preavviso.



Importante: l'installazione, il collegamento elettrico e la messa in funzione dei dispositivi ed apparecchiature devono essere eseguiti solo da elettricista qualificato ed in conformità alle norme e leggi vigenti.



Le operazioni di montaggio/manutenzione dell'apparecchio devono essere eseguite in assenza di tensione di rete 230V~.

- Non collegare o alimentare l'apparecchio se qualche parte risulta visibilmente danneggiata.
- Dopo l'installazione deve essere garantita l'inaccessibilità ai morsetti senza l'uso di appositi utensili.
- Il costruttore non si assume alcuna responsabilità per quanto concerne l'impiego di prodotti che debbano seguire particolari norme di ambiente e/o installazione.
- Questo apparecchio dovrà essere destinato esclusivamente all'uso per il quale è stato costruito. Ogni altro uso è da considerarsi improprio e pericoloso.
- Il dispositivo viene fornito con una pila al litio tipo CR2032, custodire la pila fuori dalla portata dei bambini.

 **NFC** è una tecnologia di ricetrasmisione che fornisce connettività senza fili (RF) bidirezionale a distanza (contactless) a corto raggio.

SMALTIMENTO DI VECCHI APPARECCHI ELETTRICI ED ELETTRONICI

Questo simbolo sul prodotto o sul suo imballo indica che questo prodotto non può essere trattato come rifiuto domestico. Al contrario, dovrà essere portato ad un punto di raccolta determinato per il riciclaggio degli apparecchi elettrici ed elettronici, come ad esempio: - punti vendita, nel caso si acquisti un prodotto nuovo simile a quello da smaltire - punti di raccolta locali (centri di raccolta rifiuti, centri locali di riciclaggio, ecc...). AssicurandoVi che il prodotto sia smaltito correttamente, aiuterete a prevenire potenziali conseguenze negative per l'ambiente e la salute, che potrebbero essere causate da un inadeguato smaltimento di questo prodotto. Il riciclaggio dei materiali aiuterà a conservare le risorse naturali. Per informazioni più dettagliate riguardo il riciclaggio di questo prodotto, contattate per cortesia il Vs. ufficio locale, il Vs. servizio di smaltimento rifiuti domestici o il negozio dove avete acquistato questo prodotto.



1 - Descrizione dell'apparecchio

Gli interruttori NFC digitali ASTRO-TIME settimanali con 1 o 2 uscite a relè (mono o bicanale) sono dotati di un display retroilluminato. L'interfaccia NFC permette la comunicazione con il proprio smartphone e scaricando l'APP gratuita «Perry Home», sarà possibile effettuare la programmazione e le impostazioni direttamente sul proprio smartphone in modo facile e intuitivo, per poi trasferire tutti i dati sull'interruttore orario/astro. E' anche possibile il procedimento inverso, ovvero copiare la programmazione di un dispositivo sul proprio smartphone, in alternativa è sempre possibile la programmazione ed uso utilizzando la tastiera sul frontalino **COME DESCRITTO IN QUESTO SPECIFICO MANUALE**. Rappresentano la soluzione definitiva alla gestione dei carichi in base al tempo o alla luminosità astronomica e/o combinazioni di essi; sono una sintesi di un INTERRUPTORE ORARIO e ASTRONOMICO in un unico apparecchio, ideali per l'utilizzo in edifici domestici, industriali, scuole, uffici, luoghi pubblici, ecc. La batteria di backup consente di mantenere le impostazioni anche in caso di black-out e può essere sostituita una volta esausta.

Modelli disponibili - 2 moduli DIN

Art. 1104091NFC

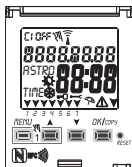

- Modello Settimanale
- 1 canale
- cambio ora legale / solare (± 1h auto)
- Interfaccia NFC

Art. 1104291NFC

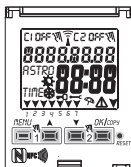

- Modello Settimanale
- 2 canali
- cambio ora legale / solare (± 1h auto)
- Interfaccia NFC

1.1) Caratteristiche funzionali e particolarità dell'apparecchio

- Dimensioni del dispositivo (LxPxH): 35 x 60 x 90 (2 moduli DIN)
- Dispositivo a programmazione giornaliera/settimanale, guidata da menù con lettura delle indicazioni sul display retroilluminato di colore bianco.
- Programmazione e uso facile e intuitivo tramite APP e interfaccia NFC oppure tramite tastiera sul frontalino del dispositivo **COME DESCRITTO IN SEGUITO SU QUESTO SPECIFICO MANUALE**.
- Modelli con una o due uscite di comando relè.
- Calendario: anno - mese - giorno - ora e minuti.
- Impostazione data/ora con cambio ora legale solare automatico.
- Menù multilingue: Italiano - Inglese - Tedesco - Francese - Spagnolo.
- Capacità memoria: numero 45 programmi ON/OFF liberamente impostabili.
- Tempo minimo di programmazione temporale ON/OFF di 1 minuto ad un massimo di 1 settimana meno 1 minuto.
- Tipi di programmi: Astronomici (ASTRO) e Temporali (TIME), Ferie (sospensione dei programmi per un periodo temporale prestabilito).
- Possibilità di inserimento di 1 o più programmi «Ferie» (sospensione dei programmi Astro - Time) da un minimo di 1 giorno a un massimo di 12 mesi.
- Memoria permanente per il salvataggio dei programmi.
- Possibilità di cancellazione veloce del programma selezionato.
- Menu di cancellazione programma/i.
- Possibilità di forzatura (ON/OFF) manuale permanente o temporanea.
- Programmazione della manutenzione dei carichi collegati.
- Funzione contaore per il monitoraggio delle ore di funzionamento del carico.
- Menù garanzia: visualizzazione del tempo trascorso dall'allacciamento del prodotto.
- Display retroilluminato colore bianco.
- Gestione della retroilluminazione del display: temporizzato 6 sec. / fisso ON / fisso OFF.
- Batteria ecologica al LITIO sostituibile senza smontare il dispositivo dalla sua sede.
- Riserva di carica garantita dalla batteria al litio (sostituibile) circa 4/5 anni.
- Blocco tastiera.
- Vetrino incernierato e piombabile.

Nota: per tutti i modelli è possibile l'installazione a retroquadro con KIT accessori opzionale.



1.2) 1° INSERIMENTO BATTERIA

Aprire lo sportellino batteria verso sx ① e inserire la batteria nell'apposita sede con il **polo positivo rivolto verso l'alto** ② .

Chiudere bene lo sportellino porta batteria verso dx ③ .

Collegare e attivare l'alimentazione di rete 230V (vedere paragrafo 1.4)

Procedere ad impostare i dati richiesti come descritto nel capitolo 2 - PRIMA ACCENSIONE.

In assenza di alimentazione di rete 230V~, data e ora correnti vengono mantenute aggiornate dalla batteria tampone (sostituibile) con una riserva di carica di circa 4/5 anni.

La lingua, i programmi, e tutte le impostazioni precedentemente inserite, sono assicurate in una memoria permanente.

1.2.1) SEGNALAZIONE BATTERIA SCARICA

Quando la batteria raggiunge un livello di soglia minima, **al mancare delle tensione di rete** il display visualizza la scritta **bAtteRy** e il simbolo ⚠ in modo lampeggiante per alcuni secondi.

Per rivedere il messaggio a display spento premere brevemente il tasto **OK**.

1.2.2) SOSTITUZIONE BATTERIA SCARICA

- Disattivare l'alimentazione di rete 230V.

*Nota: il display visualizza la scritta **bAtteRy** e il simbolo ⚠ .*

- Aprire lo sportellino batteria verso sx ① e inserire la batteria nell'apposita sede con il **polo positivo rivolto verso l'alto** ② .

Chiudere bene lo sportellino batteria verso dx ③ .

- Riattivare l'alimentazione di rete 230V.

Nota: il dispositivo mantiene in memoria tutti i dati precedentemente impostati (ad eccezione di forzature manuali).

Il dispositivo visualizza sul display la schermata per la scelta della lingua.



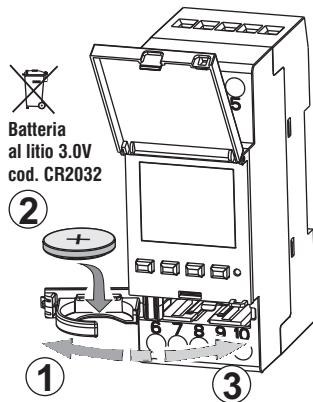





Premere ripetutamente il tasto OK, per confermare tutte le impostazioni mantenute in memoria fino a visualizzare la schermata principale di normale funzionamento (visualizzazione dello stato del canale/i, data e ora correnti).



1.3) Caratteristiche tecniche

Tensione alimentazione	230 V c.a. +/- 10%
Frequenza	50 Hz
Grado di protezione	IP20
Tipo di uscita	Relè a contatto in scambio libero da potenziale; portata contatti = 16(2)A / 250V~
Tipo di azione, disconnessione e apparecchio	1 B S U / elettronico
Sezione dei cavi ai morsetti	1...6mm ²
Batteria tampone sostituibile	al litio 3V cod. CR2032
Riserva di carica in caso di mancanza rete	circa 6 anni dalla prima accensione, garantita dalla batteria al litio (sostituibile)
Tensione impulsiva nominale	4kV
Software	classe A
Precisione di funzionamento	+/- 1 sec/gg a 25 °C
Assorbimento/Autoconsumo	8 VA monocanale / 6 VA bicanale
Tipo di isolamento	classe II 
Grado di inquinamento	2
Installazione	barra DIN - a retroquadro (con KIT in opzione)
Temperatura di funzionamento	da -20 °C a +55 °C
Temperatura di stoccaggio	da -30 °C a +60 °C
Normativa marcatura CE	LVD/EMC EN60730-2-7
Lingue disponibili nell'apparecchio	Italiano, Inglese, Tedesco, Francese, Spagnolo

Potenza massima pilotabile

  			  
2300W	700W	290W (35 µF)	105W (max. 7 lamp. x 15W)

1.4) Collegamenti elettrici

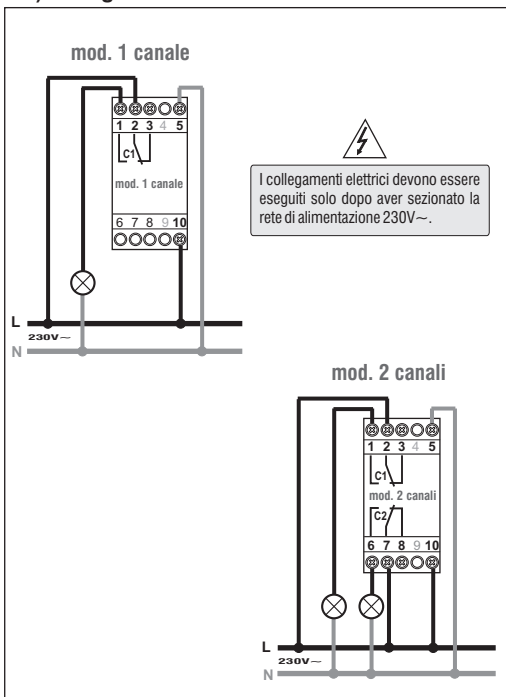

1.5) DISPLAY

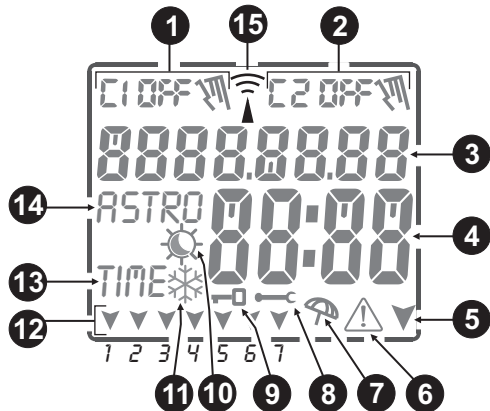

- 1** Campo **Canale 1** (stato del relè 1)
- 2** Campo **Canale 2** (stato del relè 2) solo modello bicanale
- 3** Indicazione Data / Testi per la navigazione o programmazione
- 4** Indicazione Ore e Minuti / Funzioni nei menù / Valori parametri
- 5** Freccia di navigazione (menu o sotto menu successivo)
- 6** Icona **ATTENZIONE!**
- 7** Icona **Ferie** (sospensione programmi in corso)
- 8** Icona per **Manutenzione** programmata del carico collegato
- 9** Icona "**Blocco Tastiera**"
- 10** Icona periodo **ora legale** ☀️ (commutazione estiva)
☾ e/o ☀️ **per programma Astro**
- 11** Icona periodo **ora solare** ❄️ (commutazione invernale)
- 12** Campo **giorno della settimana**
- 13** Segnalazione di **impostazione programmi Orari (TIME)**
- 14** Segnalazione di **impostazione programmi Astronomici (ASTRO)**
- 15** Icona antenna: NFC attivo

1.6) TASTI

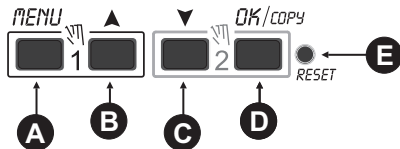

- A** **Entrata / Uscita** dai menu-sottomenu
- B** Scorre elenco in **alto / incrementa** valore
- C** Scorre elenco in **basso / decrementa** valore
- D** **Conferma impostazione / copia** programma
- E** **Reset** (non viene cancellata nessuna impostazione inserita - par.1.6.3)

N.B.: ulteriori particolari funzioni dei tasti sono descritte negli specifici paragrafi di utilizzo.

1.6.1) Funzioni particolari dei tasti

Per eseguire una delle funzioni sotto descritte si deve essere sulla **schermata principale**

Funzione	Premere la combinazione dei tasti
Bloccare / sbloccare tasti ()	2 secondi
Accesso direttamente al menu «Manuale» per attivazione / disattivazione della forzatura temporanea o permanente (vedere capitolo 7).	per canale 1 per canale 2
Con la funzione ASTRO attiva, è possibile visualizzare consecutivamente: - Orario TRAMONTO / Orario ALBA per la data odierna - ritorno alla «schermata principale»	Premere il tasto ad impulsi

1.6.2) Comandi veloci dei tasti

Funzione	Premere tasto/i
Uscita immediata dai menu o sotto-menu	 2 sec. fino a visualizz. la schermata principale
in menu programmi, si accede al primo programma libero da impostare	 2 secondi
in menu programmi, elimina velocemente il programma selezionato	 premere contemporaneamente per 2 secondi

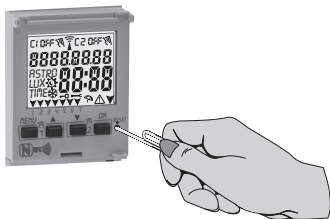

1.6.3) OPERAZIONE DI RESET

Il Reset reinizializza l'interruttore orario e viene usato se si manifestano delle visualizzazioni anomale o dei malfunzionamenti. Premendo delicatamente il pulsante di Reset con un oggetto a punta, l'interruttore orario effettua un lamp-test, accendendo tutti i segmenti del display e visualizzando successivamente la schermata relativa alla scelta della lingua. Con l'operazione di Reset si perdono il blocco tastiera ed eventuali forzature manuali attivate. Vengono mantenute tutte le impostazioni: data ora correnti, i programmi, i dati relativi a manutenzione, conta ore, garanzia.

Per riattivare il dispositivo, dalla schermata per scelta della lingua, **premere ripetutamente il tasto OK** per confermare tutte le impostazioni mantenute in memoria fino a visualizzare la schermata principale di normale funzionamento (visualizzazione dello stato del canale/i, data e ora correnti).

IMPORTANTE: in programmazione le impostazioni effettuate anche con i tasti devono essere confermate premendo il tasto OK, la comparsa sul display della scritta **OKAY** per alcuni secondi, indica il corretto inserimento dei dati nella memoria permanente. In caso contrario, trascorsi 2 minuti (10 minuti per impostazioni «programmi» e «contaore»), l'interruttore digitale torna alla schermata iniziale "Normale funzionamento" e le modifiche parziali non saranno conservate.



2 - PRIMA ACCENSIONE (scelta della lingua, inserimento anno, mese, giorno, ora e minuti correnti, impostazione ora legale/solare)

L'apparecchio viene fornito con le impostazioni di default. Dopo aver inserito la batteria (vedere paragrafo 1.2), e collegato l'alimentazione elettrica, l'apparecchio esegue un reset del display (lamp-test), quindi procedere come segue:

Per selezionare/impostare i dati premere i tasti ▲▼, premere il tasto OK per confermare e passare al campo successivo.

- Selezionare la lingua desiderata.
- Impostare l'anno, il mese e il giorno correnti.
- Impostare l'ora e i minuti correnti (*tenendo premuto il tasto ▲ o ▼ il contatore avanza velocemente*).

Il display visualizza per alcuni secondi **OKAY** dopodiché visualizza la schermata per impostare l'ora Legale/solare.

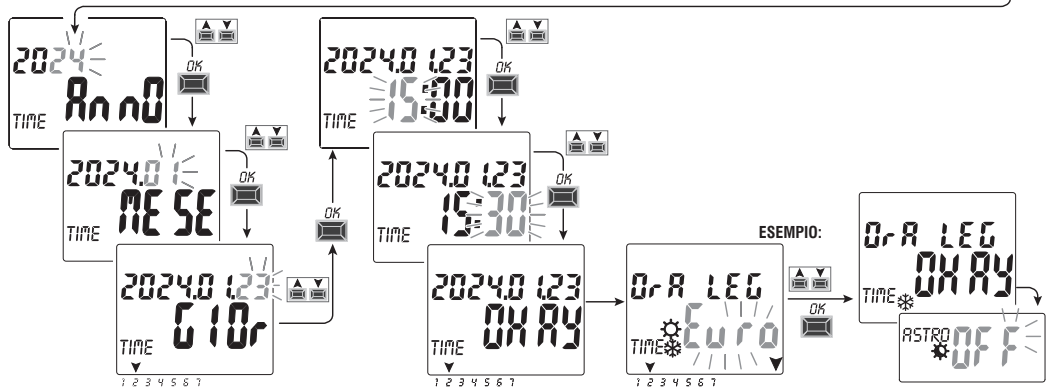
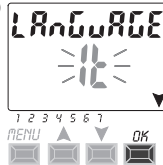

Impostare l'ora legale o solare. Selezionare tra **EURO - FREE - NONE** e confermare con **OK**. *Nota: l'impostazione FREE è da programmare.*

Possibili selezioni sul display	Commutazione estiva +1h (☀️ ora legale)	Commutazione invernale -1h (☁️ ora solare)
Euro = Europa centrale UTC+1 (default)	Ultima domenica del mese di marzo	Ultima domenica del mese di ottobre
Fr EE	Mese / Settimana / Giorno / Ora liberamente programmabili	Mese / Settimana / Giorno / Ora liberamente programmabili
n0 nE	Nessuna	Nessuna

• Impostare le coordinate astronomiche.

Impostando **ASTRO ON** si passa all'inserimento delle coordinate astronomiche (vedere procedura al paragrafo successivo 2.1).

Confermando con il tasto **OK** «**ASTRO OFF**» si visualizza **OKAY** e si passa alla voce successiva (Abilitazione sonda crepuscolare).

Se si conferma **ASTRO OFF**, sarà possibile successivamente inserire le coordinate astronomiche in due modi:

- al primo inserimento di un programma **ASTRO** (vedere paragrafo 4.1.1);
- entrando nel menu **OPZIONI > IMPOSTAZIONI > ASTRO/SET** (vedere paragrafo 8.2).

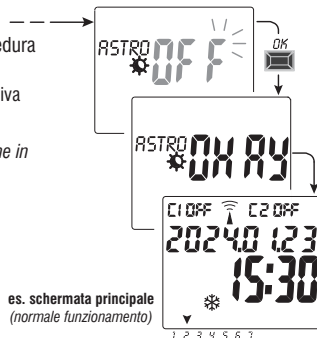

In caso di mancanza dell'energia elettrica (es. "black-out") il dispositivo:

- disabilita il/i relè;
- spegne la retroilluminazione, se attiva;
- visualizza data e ora lampeggianti per alcuni secondi, per poi passare in modalità **stand-by** (display spento).

La pressione di un tasto (escluso il tasto ▼) attiva il dispositivo per alcuni secondi.

Al ripristino della tensione di rete il dispositivo ritorna in normale funzionamento mantenendo in memoria tutti i dati programmati precedentemente.



2.1) Inserimento delle coordinate astronomiche (attivazione ASTRO)

Per il corretto funzionamento dei programmi ASTRO, è indispensabile inserire alcune informazioni (PARAMETRI ASTRONOMICI) che permettono al dispositivo di identificare l'area geografica dove esso verrà installato.

- Il display dell'interruttore digitale visualizza la scritta **ASTRO OFF**: con i tasti **▼▲** selezionare **ON**.

Confermare con **OK**.

- Si accede all'**inserimento delle coordinate astronomiche**.

L'operazione consiste nell'inserire i gradi (solo numeri interi) di latitudine e longitudine del luogo di installazione del dispositivo. Questi dati possono essere ricavati da un qualsiasi atlante geografico, Smartphone o sistema GPS.

L'apparecchio di default propone le coordinate di Milano (Italia) Lat. Nord 45° Lon. Est 9° fuso orario +1

- **Latitudine** = con i tasti **▲▼** inserire la latitudine in gradi, da **-60° (Lat SUD)** a **64° (Lat NORD)**.

Confermare con **OK**.

- **Longitudine** = con i tasti **▲▼** inserire la longitudine in gradi, da **-180° (Lon OVEST)** a **180° (Lon EST)**.

Confermare con **OK**.

- **Time zone** (fuso orario) = con i tasti **▲▼** è possibile impostare (a step di ± 1 h) il fuso orario: **-14:00 ÷ 14:00**; (questo parametro rappresenta le ore di scostamento dal meridiano zero di Greenwich). Confermare con **OK**.

- **Corr ora** (correzione offset) = è possibile correggere l'ora di accensione al tramonto e/o lo spegnimento all'alba per esigenze di installazione, (esempio se l'apparecchio è installato all'ombra di ostacoli: monti, condomini, ecc.), con i tasti **▲▼** è possibile correggere l'intervento di:

-120 minuti ÷ 120 minuti all'alba (icona ☀) di default il valore impostato è 0 (zero).

-120 minuti ÷ 120 minuti al tramonto (icona ☾) di default il valore impostato è 0 (zero).

Confermare con **OK**, il display visualizza per alcuni secondi la scritta **OKAY**.

Premere il tasto **Menu** 2 volte per uscire e visualizzare la schermata principale.

VISUALIZZAZIONE ORARI DI ALBA-TRAMONTO (paragrafo 1.6.1)

Dalla schermata principale, premendo ad impulsi il tasto **OK**, è possibile verificare gli orari di tramonto e alba per la data odierna.

nota: l'orario visualizzato tiene conto dei parametri di correzione alba e tramonto inseriti.

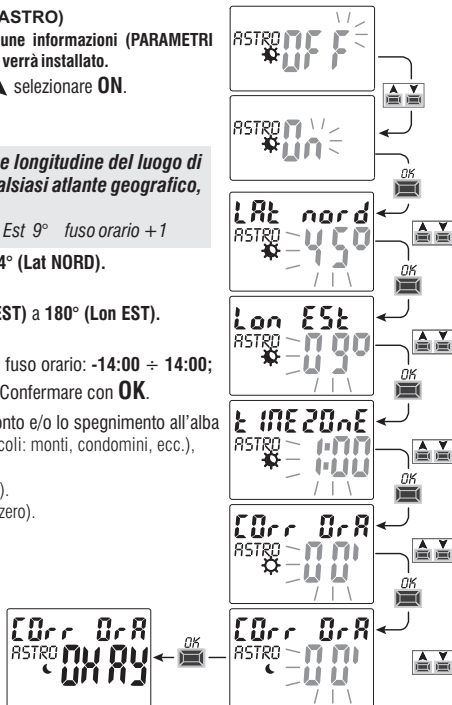

3 - MENU E PROGRAMMAZIONE

3.1) Menu - panoramica

I menu elencati sono 5 nella sequenza presente nell'apparecchio:

1 PROG (Programmi)

- Numero programmi liberi
- Scelta n° di programma
- Scelta canale (solo bicanale) - Scelta del giorno
- Scelta tipo di programma (ASTRO o TIME) **ON** (accensione)
inserimento dati secondo il tipo di programma scelto
- Scelta tipo di programma (ASTRO o TIME) **OFF** (spegnimento)
inserimento dati secondo il tipo di programma scelto

2 CANC PROG (Cancellazione programma)

- Cancellazione singolo programma
- Cancellazione di tutti i programmi

3 FERIE

- Numero programmi liberi
- Scelta n° di programma
- Scelta canale (solo bicanale)
- Impostazione «OFF» MESE - GIORNO
- Impostazione «ON» MESE - GIORNO

4 MANUALE (forzatura relè)

- Scelta canale (solo bicanale)
- **AUTO** nessuna forzatura manuale
- **ON PERM** manuale permanente
- **OFF PERM** manuale permanente
- **ON TEMP** manuale temporaneo
- **OFF TEMP** manuale temporaneo

5 OPZIONI

- Scelta lingua
- Impostazioni ASTRO o TIME
- Manutenzione
- Contatore
- Luce LED (retroilluminazione)
- Garanzia
- Info

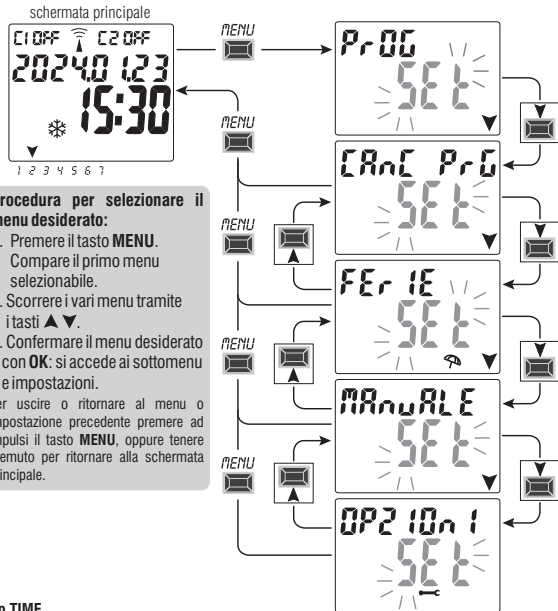

3.2) Priorità forzature e programmi

Ad ogni tipo di programma/funzionamento viene assegnata una priorità, come da rappresentazione sotto a destra. Il/i relè di uscita saranno attivati secondo le priorità stabilite.

IMPORTANTE: tutti i programmi (ASTRO-TIME) inseriti risultano contemporaneamente attivi indipendentemente dalla loro posizione; nel caso di sovrapposizione dei comandi sulla stessa uscita, essa viene o resta attivata se almeno un programma la sta comandando (OR LOGICO).

3.3) Esempio programmi

P01 programma di tipo ASTRO / ASTRO:

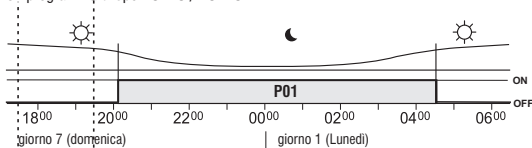

P03 programma di tipo temporale TIME / TIME:

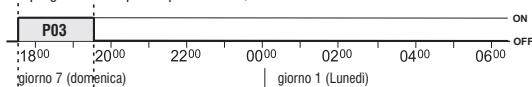

Nota: i programmi P01 e P03, essendo impostati allo stesso giorno, risultano contemporaneamente attivi.

PRIORITÀ MASSIMA

**Forzata manuale
permanente o temporanea**

Programmi "Ferie"

Programmi ASTRO-TIME
(astronomici, temporali o combinati)

È possibile impostare dei programmi «COMBINATI» che iniziano con un tipo di programma ON (esempio: ASTRO) e terminano OFF con un altro tipo (esempio: TIME).

4 - Menu «PROG» (Programmi)

Questo menu permette di **creare, verificare, modificare, copiare e cancellare** i programmi (ASTRO / TIME).

4.1) CREARE UN NUOVO PROGRAMMA

i **Procedura valida per tutti i tipi di programmi.**
Ulteriori impostazioni sono descritte nei singoli programmi.

1. Premere il tasto **MENU**: si accede al primo menu (**PROG SET**). Confermare con **OK**.

Per circa 2 secondi viene visualizzato il numero di programmi liberi, quindi si visualizza lampeggiante il primo programma **P01**. Se a sinistra del programma non appare nessuna scritta (ASTRO e TIME) significa che il programma è libero.

2. Selezionare il programma desiderato con i tasti **▲▼**. Confermare con **OK**.

- **Se ci sono più programmi memorizzati, tenendo premuto per 2 secondi il tasto ▲ si visualizza il primo programma libero da impostare.**
- **Premendo contemporaneamente per 2 sec. i tasti ▲▼ si cancella velocemente il programma selezionato.**

i **Se sono memorizzati dei programmi Ferie, in questo menu non vengono visualizzati.**

3. Con i tasti **▲▼** scegliere il canale **C1** o **C2** o **entrambi** (solo per modello bicanale). Confermare con **OK**.

4. Con i tasti **▲▼** scegliere il giorno in cui il programma deve iniziare (default: 1 = Lunedì).

Selezionato il giorno, la freccia indica quello scelto (esempio: 7 = Domenica). Confermare con **OK**.

*Di default viene proposto il tipo di programma **ASTRO ON**.*

5. Con i tasti **▲▼** scegliere il tipo di programma **ON** (ASTRO o TIME)

proseguire le impostazioni secondo il tipo di programma scelto: ASTRO par. 4.1.1; TIME par. 4.1.2

Nota: è possibile scegliere tipi di programmi differenti per ON e OFF nello stesso programma.

«Programmi COMBINATI» che iniziano con un tipo di programma ON (esempio: ASTRO) e terminano OFF con un altro tipo (esempio: TIME).

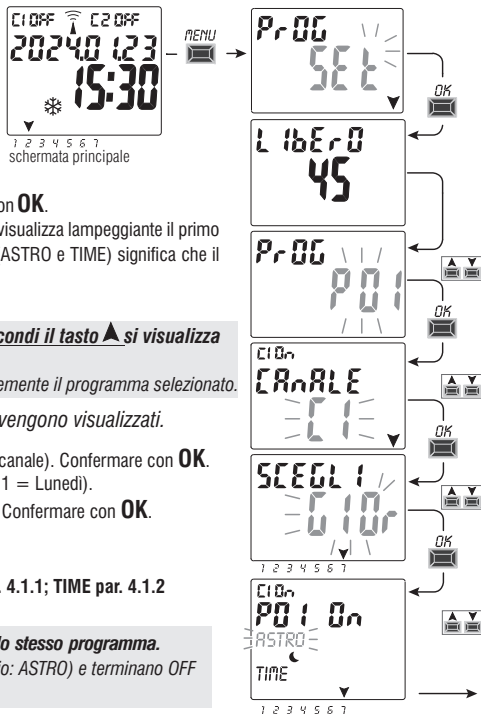

4.1.1) Tipo di programma «ASTRO / ASTRO»

Utile per la gestione delle utenze elettriche in relazione all'orario del tramonto e dell'alba nell'area geografica impostata, senza l'utilizzo di sensori esterni.

Dopo aver scelto il n° di programma, il canale (solo modello bi-canale), il giorno come da procedura al par. 4.1:

1. Scegliere il tipo di programma **ON** con i tasti **▼▲**.

(di default viene proposto il tipo ASTRO) Confermare **ASTRO** con il tasto **OK**.

Se il display visualizza  indica che non sono ancora state attivate/impostate le coordinate astronomiche: procedere all'attivazione come descritto al paragrafo 2.1.

2. Scegliere il tipo di programma **OFF** con i tasti **▼▲**. Confermare **ASTRO** con il tasto **OK**.

3. Al termine dell'inserimento del programma il display visualizza prima **OKAY**, subito dopo il numero dei programmi liberi rimasti quindi visualizza l'ultimo programma impostato.

Impostare un nuovo programma oppure premere 2 volte il tasto **MENU** per uscire: il display visualizzerà la schermata principale (normale funzionamento).

IMPORTANTE! Per **copiare** il programma appena memorizzato su altri giorni della settimana, vedere procedura descritta al paragrafo 4.3.

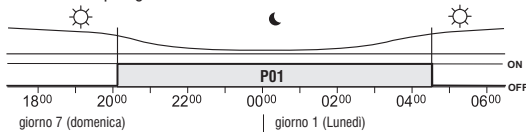

Esempio **P01** programma di tipo **ASTRO/ASTRO**: interventi di tramonto e alba vengono calcolati da un algoritmo astronomico in base alle coordinate impostate e all'ora locale.

Il programma inizia al tramonto (ASTRO ON) e termina all'alba astronomica del giorno successivo (ASTRO OFF).

 L'orario di tramonto e alba viene calcolato considerando il tipo di crepuscolo 'Ufficiale' e corrisponde allo Zenith di 90°50'. La corrispondenza con l'effettivo orario di alba e tramonto di uno specifico luogo dipende anche da variazioni atmosferiche, altitudine e orografia del luogo, per cui è necessario, di solito, correggere i valori calcolati con i seguenti parametri:
CORREZIONE ORARIO TRAMONTO - CORREZIONE ORARIO ALBA (vedere paragrafo 2.1)

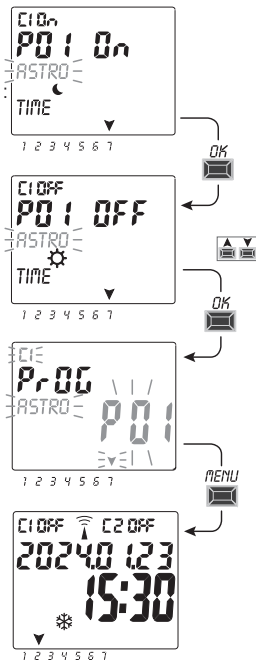

4.1.2) Tipo di programma TIME / TIME

Permette l'accensione (ora ON) e lo spegnimento (ora OFF) di un carico in un periodo di tempo definito.

Dopo aver scelto il n° del programma, il canale (solo modello bi-canale), il giorno come da procedura al paragrafo 4.1:

1. Alla richiesta di scelta del tipo di programma **ON** (di default viene proposto il tipo ASTRO), con i tasti ▲▼ selezionare **TIME**. Confermare con **OK**.
2. Con i tasti ▲▼ inserire l'ora di accensione (ON). Confermare con **OK**.
3. Con i tasti ▲▼ inserire i minuti. Confermare con **OK**.
4. Scegliere il tipo di programma **OFF**, con i tasti ▲▼ scegliere **TIME**. Confermare con **OK**.
5. Con i tasti ▲▼ inserire l'ora di spegnimento (OFF). Confermare con **OK**.
6. Con i tasti ▲▼ inserire i minuti. Confermare con **OK**.

Il display visualizza prima **OKAY**, subito dopo il numero dei programmi liberi rimasti, quindi visualizza l'ultimo programma impostato. Impostare un nuovo programma oppure premere il tasto **MENU** 2 volte per uscire. Il display visualizzerà la schermata principale (normale funzionamento).

IMPORTANTE: per copiare il programma appena memorizzato su altri giorni della settimana, vedere procedura descritta al par. 4.3.

Esempio: P03 programma temporale di tipo TIME/TIME

giorno 7 (Domenica) accensione ON alle ore 17,45 - spegnimento OFF alle ore 19,30

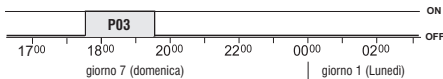

4.1.2.a) Realizzazione di un programma con durata di alcuni giorni

Se impostando l'ora di spegnimento **OFF**, si preme il tasto ▲ fino a superare le 00:00, il programma terminerà il giorno successivo a quello di attivazione; si accende lampeggiante la freccia corrispondente al giorno successivo a quello di inizio. Facendo scorrere le ore fino a superare un'altra volta le 00:00 il programma resterà attivo per due giorni, ecc; si accendono lampeggianti le due frecce corrispondenti ai due



giorni successivi a quello di inizio. Se invece si preme il tasto ▼ e si imposta un'ora di spegnimento precedente a quella di accensione, il programma resterà attivo tutta la settimana; si evidenziano lampeggianti tutte le frecce corrispondenti ai giorni.

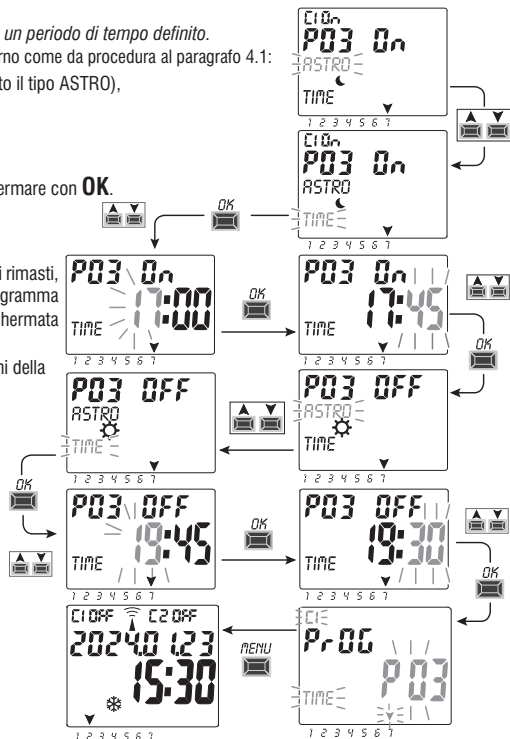

4.1.3) Combinazione di programmi ASTRO-TIME

È possibile anche impostare dei programmi combinati secondo le proprie esigenze, che iniziano con un tipo di programma (esempio: ASTRO) e terminano con un altro tipo (esempio: TIME).

- programmi «standard»: ASTRO / ASTRO - TIME / TIME
- programmi «combinati»: ASTRO / TIME - TIME / ASTRO

Per inserire un programma combinato desiderato seguire la stessa procedura descritta dal paragrafo 4.1.

4.1.3.a) Combinazione di programmi ASTRO / TIME

È possibile impostare programmi che iniziano al tramonto astronomico (ASTRO ON) e finiscono ad un orario fisso (TIME OFF).

NOTA: durante la creazione del programma ASTRO/TIME, come orario TIME OFF vengono proposte le ore 23:59 (modificabili) del giorno scelto.

- Un programma termina nello stesso giorno se TIME OFF impostato risulta inferiore alla mezzanotte

esempio: inizio programma (ASTRO ON) al tramonto astronomico es. alle h 18.30 e termina (TIME OFF) alle ore h 22,30 dello stesso giorno

NOTA: l'ora di spegnimento TIME OFF dovrà essere maggiore all'ora ASTRO ON (altrimenti il programma non è valido e non viene eseguito).

- Un programma termina al giorno successivo se TIME OFF impostato si protrae oltre la mezzanotte

esempio: inizio programma (ASTRO ON) al tramonto astronomico es. alle h 18.30 e termina (TIME OFF) alle ore h 6,30 del giorno successivo.

NOTA: l'ora di spegnimento TIME OFF non potrà superare le ore 11:59 del giorno successivo.

4.1.3.b) Combinazione di programmi TIME / ASTRO

È possibile impostare programmi che iniziano ad un orario fisso impostato (TIME ON) e terminano all'alba astronomico (ASTRO OFF).

- Un programma termina nello stesso giorno se TIME ON impostato risulta inferiore a mezzogiorno

esempio: inizio programma (TIME ON) alle h 5.30 e termina (ASTRO OFF) all'alba astronomico dello stesso giorno es. alle h 6.30.

NOTA: l'ora di accensione TIME ON dovrà essere minore all'ora ASTRO OFF (altrimenti il programma non è valido e non viene eseguito).

- Un programma termina al giorno successivo se TIME ON impostato si protrae oltre mezzogiorno

esempio: inizio programma (TIME ON) alle h 22.30 e termina (ASTRO OFF) all'alba astronomico del giorno successivo es. alle h 6.30.

4.2) Visualizzazione o modifica di un programma (ASTRO / TIME) già memorizzato

È possibile visualizzare o modificare un programma già memorizzato operando come segue (o come già descritto dal cap. 4.1):

1. Dalla schermata principale (normale funzionamento), premere il tasto **MENU**, si accede al primo menu (**PROG SET**). Confermare con **OK**.

2. Selezionare il programma che si vuole visualizzare o modificare con i tasti **▲▼**. Confermare con **OK**.

Premendo il tasto **OK** consecutivamente si visualizzano e riconfermano le impostazioni. Per modificare un'impostazione utilizzare i tasti **▲▼** e confermare con il tasto **OK**. Procedere a visualizzare o modificare tutte le impostazioni fino all'accensione per alcuni secondi della scritta **OKAY**.

Per uscire dal menu **PROG SET** premere 2 volte il tasto **MENU**.

4.3) Copiare un programma

Per copiare un programma memorizzato (ASTRO / TIME / COMBINATI) su altri giorni operare come segue:

i Se vi trovate già in menu programmi con visualizzato il programma salvato da copiare procedere dal punto 3.

1. Premere il tasto **MENU**, si accede al primo menu (**PROG SET**). Confermare con **OK**.
Per circa due secondi viene visualizzato il numero di programmi liberi, quindi si visualizza lampeggiante il primo programma **P01**.
 2. Selezionare il programma che si vuole copiare con i tasti **▲▼**.
 3. **Tenere premuto per 3 secondi** il tasto **OK**: si visualizza prima ---- e subito dopo **COPIA Pr**.
 4. Il display visualizza il giorno del programma da copiare (esempio: Domenica) e propone il resto dei giorni della settimana e la scritta **ON** lampeggianti. In questa condizione il programma verrebbe copiato per tutti i giorni della settimana, se confermato premendo per 3 secondi il tasto **OK**.
 5. Se si vuole escludere qualche giorno, premere i tasti **▲▼** per selezionarlo, premere **OK** per passare a **OFF**. La freccia corrispondente al giorno selezionato si spegne.
 6. Una volta scelti i giorni in cui si desidera copiare il programma, **tenere premuto per 3 secondi** il tasto **OK**. L'apparecchio esegue la copia, quindi il display visualizza per alcuni secondi **OKAY**, dopodiché visualizza l'ultimo programma copiato.
- Per uscire e ritornare alla schermata principale premere 2 volte il tasto **MENU**.

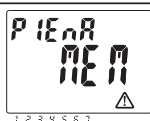
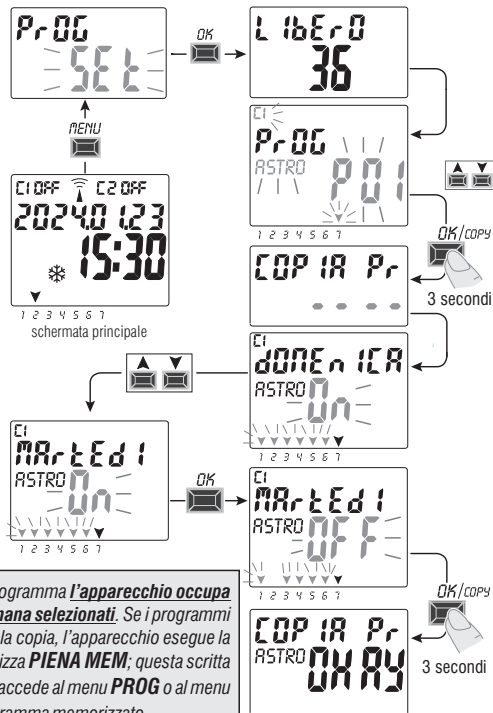

es. visualizzazione per alcuni secondi

IMPORTANTE: quando si esegue la copia di un programma l'apparecchio occupa tanti programmi quanti sono i giorni della settimana selezionati. Se i programmi liberi sono meno di quelli necessari a completare la copia, l'apparecchio esegue la copia solo di quelli possibili quindi il display visualizza **PIENA MEM**; questa scritta si visualizzerà per alcuni secondi ogni volta che si accede al menu **PROG** o al menu **FERIE** fino a quando non si cancella qualche programma memorizzato.

5 - Menu programmi «FERIE»

Questo menu permette di creare, verificare, modificare e cancellare programmi «FERIE».

I programmi ferie permettono di impostare differenti periodi, nel corso dell'anno, di sospensione dei programmi on/off abbinati al canale 1 e/o 2 (mod. bicanale), ad esempio per chiusura estiva e natalizia di un ufficio pubblico o commerciale.

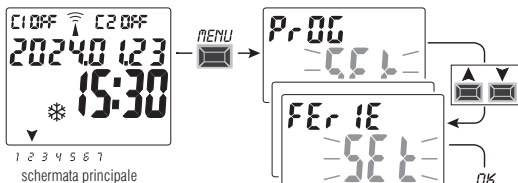

5.1) Creare un nuovo programma FERIA

1. Premere il tasto **MENU**: si accede al primo menu (**PROG SET**).

2. Con i tasti **▲▼** selezionare il menu **FERIE SET**. Confermare con **OK**.

Per circa 2 secondi viene visualizzato il numero di programmi liberi, quindi si visualizza lampeggiante il primo programma libero se nel dispositivo non è ancora stato inserito nessun programma Ferie (esempio: **P06**).

Con i tasti **▲▼** selezionare il programma Ferie libero desiderato. Confermare con **OK**.

- **Se ci sono uno o più programmi Ferie memorizzati, il display visualizza il primo programma Ferie inserito; tenendo premuto per 2 sec. il tasto ▲ si passa velocemente ad un programma Ferie libero da impostare.**
- **Premendo contemporaneamente per 2 sec. i tasti ▲▼ si cancella velocemente il programma ferie selezionato.**

3. Con i tasti **▲▼** scegliere il canale **C1** o **C2** o **entrambi** (solo per modello bicanale).

Confermare con **OK**.

4. Con i tasti **▲▼** scegliere il mese di inizio della sospensione (OFF) dei programmi (il numero del mese lampeggia). Confermare con **OK**.

5. Con i tasti **▲▼** scegliere il giorno di inizio della sospensione (OFF) dei programmi (il numero del giorno lampeggia). Confermare con **OK**.

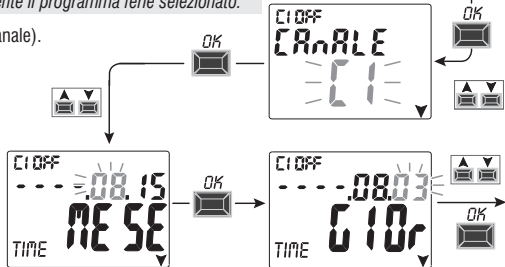

segue

6. Con i tasti ▲▼ scegliere il mese di termine della sospensione (ON) dei programmi (il numero del mese lampeggia). Confermare con **OK**.
7. Con i tasti ▲▼ scegliere il giorno di termine della sospensione (ON) dei programmi (il numero del giorno lampeggia). Confermare con **OK**.

Attenzione: se le date impostate per OFF e ON sono identiche, premendo **OK** il display visualizza per alcuni secondi la scritta **Err** dopodiché ritorna al punto 3 (scelta canale) procedere all'inserimento delle date desiderate.

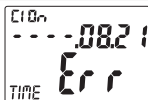

8. Al termine dell'inserimento del programma il display visualizza prima **OKAY**, subito dopo il numero dei programmi liberi rimasti, quindi visualizza l'ultimo programma impostato. Impostare un nuovo programma ferie oppure premere 2 volte il tasto **MENU** per uscire e ritornare alla schermata principale.

*Nota: se il mese di termine della sospensione impostato (ON) è precedente al mese di inizio della sospensione impostato (OFF) il programma **FERIE** inizierà nell'anno corrente e terminerà nell'anno successivo (funzione utile per memorizzare un programma a cavallo della fine dell'anno).*

Quando è attivo un programma Ferie, il display visualizza nella schermata principale anche l'icona del manuale (del canale/i interessati) e l'icona ombrellone in modo lampeggiante.

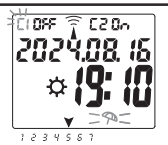

5.2) Visualizzazione o modifica di un programma Ferie già memorizzato

Entrare nel menu **FERIE SET** come da procedura al punto 1 a pagina precedente, scegliere il programma Ferie desiderato con i tasti ▲▼, confermare con **OK**. Premendo il tasto **OK** consecutivamente si visualizzano e riconfermano le impostazioni. Per modificare un'impostazione utilizzare i tasti ▲▼ e confermare con il tasto **OK**. Procedere a visualizzare o modificare tutte le impostazioni fino all'accensione per alcuni secondi la scritta **OKAY**.

Per uscire dal menu **FERIE SET** premere il tasto **MENU**.

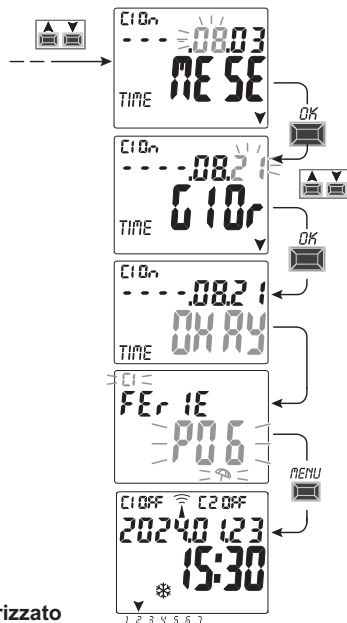

6 - Cancellare un programma (menu «CANC PRG»)

1. Premere il tasto **MENU**: si accede al primo menu (**PROG SET**).
2. Con i tasti **▲▼** selezionare il menu **CANC PRG SET**.
Confermare con **OK**.
3. Il display visualizza la schermata **CANC PRG SING** per cancellare un singolo programma oppure, con i tasti **▲▼**, selezionare **CANC PRG ALL** per cancellare tutti i programmi memorizzati (compresi i programmi **FERIE** eventualmente memorizzati).
- 4a. Se si sceglie **CANC PRG SING**, confermare con **OK**.
Con i tasti **▲▼** selezionare il programma da cancellare.
Confermare con **OK**; il programma viene cancellato.
È possibile cancellare un altro programma oppure premere 3 volte il tasto **MENU** per uscire e visualizzare la schermata principale.

*Nota: se il programma selezionato da cancellare è un programma **FERIE**, sotto al numero del programma si visualizza l'icona .*

- 4b. Se si sceglie **CANC PRG ALL**, confermando con **OK** **tutti i programmi vengono cancellati dalla memoria** (l'icona  lampeggiante sta ad indicare di prestare attenzione perché con questa operazione i programmi verranno tutti cancellati e non saranno più ripristinabili).
Dopo alcuni secondi il display visualizza la scritta **OKAY** e successivamente la schermata principale di normale funzionamento.

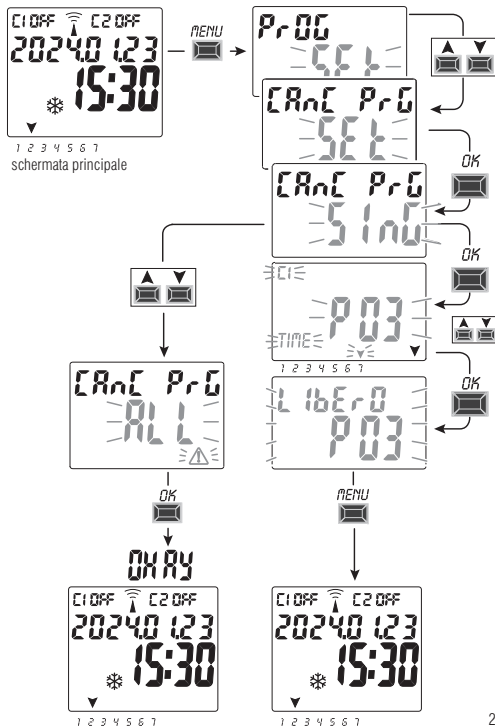

7 - Menu «MANUALE»

Questo menu permette di **forzare manualmente** lo stato dell'uscita/e (mod. bicanale) indipendentemente dai programmi attivi. Tipicamente utilizzato per testare o per effettuare la manutenzione del carico collegato.

Attivare una forzatura

1. Premere il tasto **MENU**: si accede al primo menu (**PROG SET**).
2. Con i tasti ▲▼ selezionare il menu **MANUALE SET**. Confermare con **OK**.
3. Con i tasti ▲▼ scegliere il canale CH1 o CH2 (mod. bicanale). Confermare con **OK**.
4. Con i tasti ▲▼ scegliere il modo di forzatura (secondo quanto indicato in tabella). Confermare con **OK**. Comparsa per alcuni secondi **OKAY** e successivamente il display visualizza la schermata dell'impostazione scelta.
5. **Per disattivare la forzatura manuale** impostare i canali C1 e/o C2 (mod. bicanale) su **AUTO**. Confermare con **OK**.

*Nota: è possibile accedere dalla schermata principale direttamente al menu **MANUALE** del canale **CH1** premendo contemporaneamente i tasti **MENU** + ▲ e al menu **MANUALE** del canale **CH2** (versione bicanale) premendo contemporaneamente i tasti **OK** + ▼.*

6. Per uscire dal menu e tornare alla schermata iniziale, premere tre volte il tasto **MENU**.

Forzatura manuale permanente (PERM)

Questa modalità ha massima priorità. Consente di forzare manualmente lo stato delle uscite (ON e OFF) in modo **permanente** indipendentemente da quanto previsto dai programmi memorizzati. Per disattivare la forzatura manuale permanente impostare il canale/i su **AUTO**.

Forzatura manuale temporanea (TEMP)

Questa modalità ha massima priorità. Consente di forzare manualmente lo stato delle uscite (ON e OFF) in modo **temporaneo** indipendentemente da quanto previsto dai programmi memorizzati. La forzatura manuale temporanea viene automaticamente disattivata al primo intervento di un programma memorizzato oppure impostando il canale/i su **AUTO**.

Modo forzatura	Simbolo display	Canale-Condizione	Funzione forzatura
AUTO		C1 C2	Nessuna forzatura sul canale, gestione dal programma in corso.
PERM		C1 On C2 On	Canale permanente attivato.
PERM		C1 OFF C2 OFF	Canale permanente disattivato.
TEMP		C1 On C2 On	Canale attivato fino ad un prossimo intervento da un qualsiasi programma .
TEMP		C1 OFF C2 OFF	Canale disattivato fino ad un prossimo intervento da un qualsiasi programma .

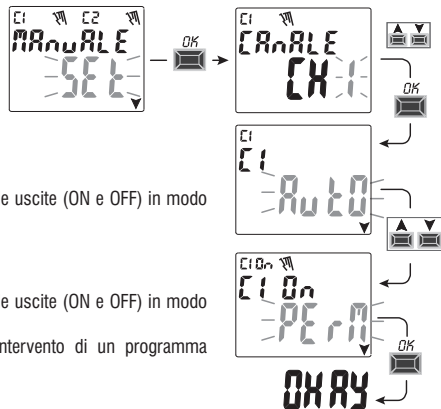

8 - Menu «OPZIONI»

Da questo menu è possibile:

- Scelta lingua
- Impostazione ASTRO/TIME
- Manutenzione
- Contatore
- Luce LED (retroilluminazione)
- Garanzia
- Info

1. Premere il tasto **MENU**: si accede al primo menu (**PROG SET**).
2. Con i tasti **▲▼** selezionare il menu **OPZIONI SET**. Confermare con **OK**.
3. Si accede al sottomenu.

Operare come di seguito descritto secondo il sottomenu scelto.

8.1) CAMBIO LINGUA

1. Dal sottomenu **LANGUAGE SET**, confermare con **OK**.
2. Con i tasti **▲▼** selezionare la lingua desiderata tra **IT -> EN -> DE -> FR -> ES**
Confermare con **OK**. Il display visualizza **OKAY**.
3. Per uscire dal menu e tornare alla schermata principale, premere due volte il tasto **MENU**.

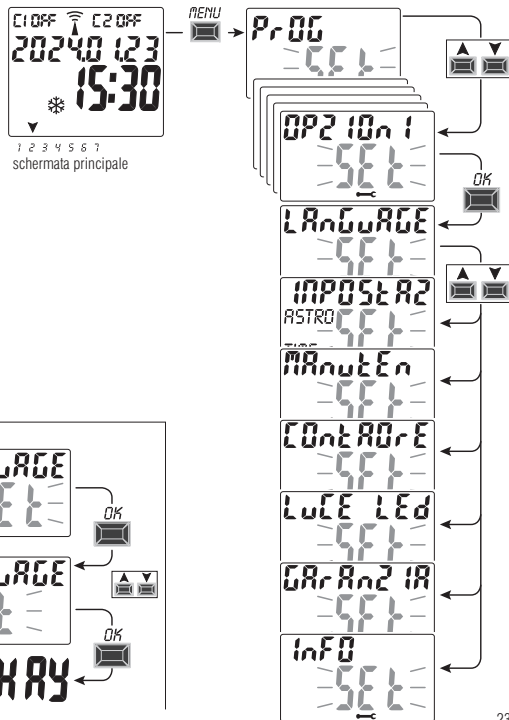

8.2) IMPOSTAZIONI (IMPOSTAZ)

1. Dal sottomenu **IMPOSTAZ SET** confermare con **OK**.
2. Con i tasti ▲▼ selezionare tra **ASTRO** e **TIME**. Confermare con **OK**.
3. Se si seleziona **ASTRO SET** è possibile attivare/disattivare la funzione astronomica e inserire e/o modificare le coordinate. Operare come descritto nel paragrafo 2.1.
4. Se si seleziona **TIME SET** è possibile modificare i dati relativi a: anno, mese, giorno, ora, minuti correnti e ora legale o solare (come descritto al capitolo 2 - «Prima accensione»).
5. Al termine della modifica o visualizzazione dei dati, all'ultima confermare con **OK**, il display visualizza **OKAY** per alcuni secondi e successivamente la schermata relativa alle impostazioni modificate **ASTRO** o **TIME**.
6. Per uscire dal menu e tornare alla videata iniziale, premere due volte il tasto **MENU**.

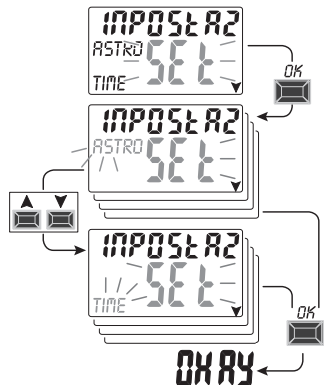

8.3) MANUTENZIONE (MANUTEN)

Questa funzione consente di impostare, per ciascun canale, un periodo di funzionamento in ON, trascorso il quale l'interruttore digitale segnala la necessità di un intervento di manutenzione al dispositivo collegato al canale interessato.

1. Dal sottomenu **MANUTEN SET** confermare con **OK**.
2. Con i tasti ▲▼ selezionare il canale desiderato tra **CH1** o **CH2** (mod. bicanale). Confermare con **OK**.
3. Con i tasti ▲▼ impostare l'intervallo di manutenzione (in ore).
(premere il tasto ▲ o ▼ ad impulsi per incremento o decremento singolo, mantenere premuto per incremento o decremento veloci a decadi).
4. Confermare con **OK**: il display visualizza per alcuni secondi **OKAY**.
5. Per uscire dal menu e tornare alla schermata iniziale, premere tre volte il tasto **MENU**.

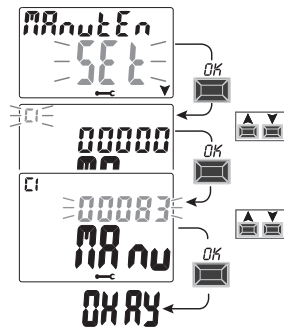

8.3.a) Gestione intervento di Manutenzione

- Al raggiungimento delle ore di funzionamento impostate per uno o entrambi i canali (modello bicanale), sulla videata principale apparirà, con ripetizione ciclica, la scritta **MANUTEN** alternata alla **DATA** attuale (esempio in figura a lato: canale 1 in Manutenzione).
- In questa condizione è possibile forzare lo stato delle uscite (dal menu MANUALE) e gestire l'intervento di manutenzione.
- Per eliminare l'avviso di manutenzione, dalla videata principale:
 - tenere premuto il tasto ▲ per 3 secondi, si resetta l'avviso relativo al canale C1,
 - tenere premuto il tasto ▼ per 3 secondi, si resetta l'avviso relativo al canale C2 (mod. bicanale).In questo modo si resetta il canale e il conteggio delle ore impostate riparte dall'inizio.

Attenzione: quando si elimina la scritta **MANUTEN** il contatore viene riavviato automaticamente e il conteggio riparte.

Attenzione: se si modifica l'intervallo di manutenzione si perde l'eventuale conteggio parziale già trascorso.

Disattivazione della funzione «Manutenzione»

Per non utilizzare la funzione **MANUTENZIONE**, impostare il contatore a zero per il canale C1 e/o C2 (modello bicanale).

8.4) CONTAORE

Questa funzione consente di visualizzare e azzerare il conteggio delle ore di funzionamento in ON per il canale 1 e/o canale 2 (mod. bicanale). È utile per monitorare la vita del carico/dispositivo connesso al canale.

1. Dal sottomenu **CONTAORE SET**, confermare con **OK**.
2. Con i tasti ▲▼ selezionare il canale desiderato tra **CH1** o **CH2** (modello bicanale).
Si visualizzano le ore di funzionamento del canale selezionato.

Per resettare il conteggio delle ore:

3. Con i tasti ▲▼ selezionare il canale desiderato tra **CH1** o **CH2** (modello bicanale).
4. **Tenere premuto per 3 secondi** il tasto corrispondente al canale selezionato (il numero delle ore lampeggia):
 - tasto ▲ per il canale CH1
 - tasto ▼ per il canale CH2 (solo modello bi-canale)
5. Premere **OK**: il display visualizza **OKAY** per alcuni secondi e il conteggio si azzerava.
6. Per uscire dal menu e tornare alla schermata iniziale, premere tre volte il tasto **MENU**.

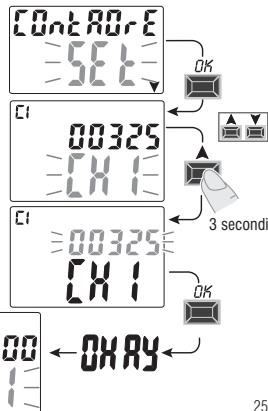
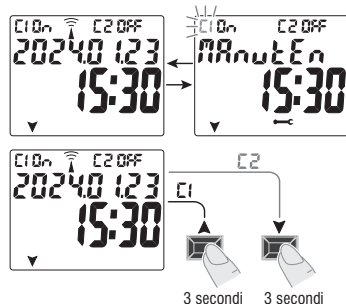

8.5) RETROILLUMINAZIONE (Luce Led)

Questa funzione consente di impostare la retroilluminazione del display in tre modalità:

- **Temporizzata** = accesa per 6 secondi dall'ultima pressione di un tasto.
- **Fisso ON** = sempre accesa (default)
- **Fisso OFF** = sempre spenta

1. Dal sottomenu **LUCE LED SET**, confermare con **OK**.
2. Con i tasti ▲▼ selezionare l'impostazione desiderata. Confermare con **OK**.
Il display visualizza per alcuni secondi **OKAY**.
3. Per uscire dal menu e tornare alla schermata iniziale, premere tre volte il tasto **MENU**.

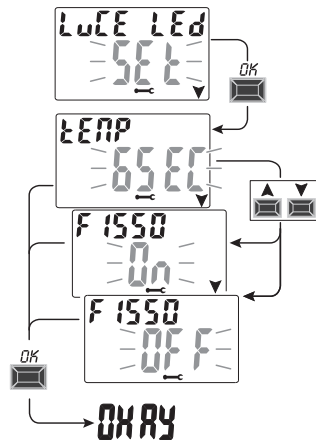

8.6) GARANZIA

Questa funzione consente di visualizzare il tempo trascorso (in giorni) dalla prima messa in servizio del prodotto. Questo dato è utile ai fini della garanzia dello stesso.

Nota: il dato NON è modificabile dall'operatore.

1. Dal sottomenu **GARANZIA SET**, confermare con **OK**.
2. Si visualizzano i giorni trascorsi dalla prima messa in servizio del prodotto.
3. Per uscire dal menu e tornare alla schermata iniziale, premere tre volte il tasto **MENU**.

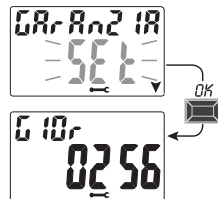

8.7) INFO

Questa funzione consente di visualizzare informazioni relative alla versione del software installato sul prodotto.

1. Dal sottomenu **INFO SET**, confermare con **OK**.
2. Si visualizzano le informazioni relative alla versione del software.
3. Per uscire dal menu e tornare alla videata iniziale, premere tre volte il tasto **MENU**.

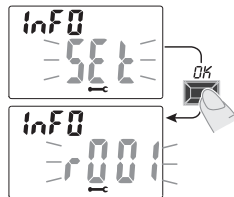



PERRY ELECTRIC Srl - Via Milanese, 11 - 22070 VENIANO (Como) ITALY

Raccolta differenziata: CARTA. Verifica le disposizioni del tuo Comune

