

# DÉTECTEUR DE MOUVEMENT IR PROFESSIONNEL AVEC UN ANGLE DE 240°



**DESCRIPTION :** Le détecteur de mouvement avec un angle de couverture de 240° est un dispositif de contrôle complètement automatique pour les éclairages de sécurité / de courtoisie internes et externes. Durant la nuit le détecteur de mouvement à rayons infrarouges passifs allume le dispositif d'éclairage connecté quand il détecte un mouvement dans sa zone de couverture. Durant le jour le capteur crépusculaire incorporé permet d'économiser de l'énergie électrique en mettant l'éclairage hors service. Une minuterie réglable permet de choisir le temps pendant lequel la lumière doit demeurer allumée après l'activation. L'appareil est doté d'une fonction de compensation thermique pour adapter la sensibilité quand la température extérieure augmente. Le champ de détection peut être limité par un kit spécial de couvertures découppables à appliquer sur la lentille pour prévenir de fausses activations provoquées par le passage de véhicules ou de piétons. Il rilevatore è dotato di un LED che segnala agli utenti il suo corretto funzionamento. Le détecteur est doté d'une LED qui signale aux utilisateurs son bon fonctionnement. L'installation peut être effectuée au mur ou au plafond; en outre l'unité est dotée également d'une plaque de montage angulaire, plaisante du point de vue esthétique, qui permet l'installation en correspondance avec les angles internes et externes.

Une caractéristique importante du détecteur PIR est le pilotage intelligent du relais "zero crossing" qui optimise l'activation de la charge en augmentant la durée du relais.

Lire attentivement le présent manuel avant d'utiliser le produit dans la mesure où il fournit d'importantes indications concernant la sécurité, l'installation et l'utilisation. Conserver soigneusement le manuel pour d'autres consultations. Le fabricant se réserve la faculté d'apporter toutes les modifications techniques et de construction qu'il estimera nécessaire sans l'obligation de préavis.

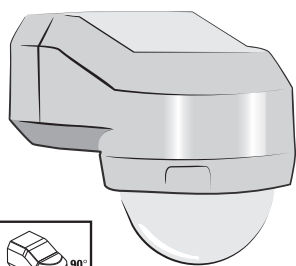
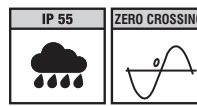
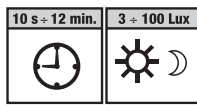
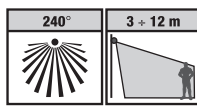

## Spécifications techniques

Tension d'alimentation	220 ± 240 V~ 50 Hz			
Câble d'alimentation requis	H05RN-F - 3G - 1 mm <sup>2</sup>			
Pilotage du relais	ZERO CROSSING			
Puissance maximale réglable				
2000W	480W	220W	7W ± 23W (max. 8 lamp.)	
Degré de protection	IP 55			
Type d'isolation	Classe II <input type="checkbox"/>			
Angle de détection	jusqu'à 240° à 20 °C - hauteur 2 m			
Portée de détection	env. 12 m à 20 °C - hauteur 2 m			
Angle de rotation	horizontal 180°			
Régulation de la temporisation	de ± 10 secondes à ± 12 minutes			
Régulation de l'éclairage	d'environ 3 ± 100 Lux			
Limites de la température de fonctionnement	-20 °C ± +40			
Temps de réchauffage	environ 40 secondes			
Fonction pouvant être activée par un interrupteur mural	ÉTEINT/FONCTIONNEMENT AUTOMATIQUE (ALLUME)/EXCLUSION MANUELLE			
Dimensions (L x P x H)	72 x 106 x 88 mm			
Directives de référence pour le marquage CE	LVD/EMC EN60669-2-1			

## MISES EN GARDE

**Important: l'installation et la connexion électrique des dispositifs et des appareils doivent être accomplies par un personnel qualifié, conformément aux normes et aux lois en vigueur. Le fabricant n'assume aucune responsabilité en ce qui concerne l'utilisation des produits qui doivent se conformer à des normes particulières concernant l'environnement et/ou l'installation.**

**Avant d'effectuer tout travail sur le dispositif, couper l'alimentation du réseau 230V~.**

- Vérifier que la charge d'éclairage à connecter ne dépasse pas la valeur indiquée dans les spécifications techniques.
- Installer le détecteur sur une paroi fixe, loin des sources de chaleur et de la lumière solaire directe, et maintenir une distance minimale d'1 m de la source commandée (ex. Lampe).
- Ne pas orienter le détecteur vers des surfaces réfléchissantes (ex. piscine) ou vers des plantes, des arbustes ou des haies où il pourrait détecter le mouvement d'animaux provoquant une intervention indésirable du dispositif.
- Pour l'installation en plein air, le montage sous une corniche ou une gouttière est préférable.
- Le détecteur n'est pas indiqué pour la connexion dans des installations d'alarme antivol car on n'a pas prévu un système d'anti-sabotage.
- Le détecteur est plus sensible aux mouvements qui traversent son champ d'action (FIG. 10) et moins sensible aux mouvements en direction dudit détecteur (FIG. 11).

## INSTALLATION

- Hauteur du montage conseillée: **au mur, à angle interne ou externe** 1,8 ± 2,0 m de terra; **au plafond** 2,5 ± 4,0 m du sol.
- Enlever la plaque de support postérieure (tenue par 1 vis sur le fond) par le boîtier du détecteur (FIG. 6).
- Fixer au mur ou au plafond la plaque de support postérieure avec 2 vis (FIG. 6-7). Si au contraire on souhaite installer le détecteur d'angle, fixer la plaque de montage prévue à cet effet à l'angle interne ou externe avec 2 vis (FIG. 8-9).

## CONNEXION ÉLECTRIQUE - ⚠ débrancher la tension de réseau 230V~ 50 Hz

**REMARQUE: le câblage d'alimentation qui arrive au détecteur doit comporter un interrupteur de 16A (FIG. 13). Installer l'interrupteur sur le mur adjacent à la ligne électrique. De cette façon on peut activer facilement le FONCTIONNEMENT AUTOMATIQUE ou l'EXCLUSION MANUELLE du détecteur.**

Introduire le câble d'alimentation conforme au pré-requis H05RN-F - 3G - 1 mm<sup>2</sup>, dans le passe-câble de la plaque de support perforé au préalable par un outil à pointe et le fixer à l'aide du bloque-câble prévu à cet effet (voir FIG. 4 et FIG. 5).

Procéder à la connexion électrique de la façon indiquée sur la FIGURE 13

Borne **L** = connecter le fil d'alimentation **LIGNE**

Borne **N** = connecter le fil d'alimentation **NEUTRE**

Borne **LS** = connecter le fil (Ligne) de la lampe

Borne **N1** = connecter le fil (Neutre) de la lampe

Bornes **⊕** = connecter les conducteurs de mise à la terre (fil couleur jaune/vert) soit du câble d'alimentation soit du câble de la lampe

**REMARQUE: le bornier à 6 pôles est doté de 2 bornes de mise à la terre commun pour connecter le fil JAUNE /VERT soit des lumières externes de Classe I soit de l'alimentation externe. Les appareils pour l'éclairage de Classe I font référence aux produits qui demandent la protection à la terre.**

## MISE EN FONCTION (ÉTALONNAGE ET TEST)

- Enlever l'anneau de protection de la partie supérieure de la lentille en pressant les faces concaves de l'anneau (FIG. 14) de façon à avoir accès au réglage de la temporisation, de la luminosité et de la sensibilité. Après avoir effectué le réglage, remettre l'anneau de protection dans son logement (FIG. 22).
- Tourner délicatement dans le sens antihoraire le régulateur de la temporisation (**TIME**) et celui de la luminosité (**LUX**) jusqu'à l'arrêt (**position de TEST** - FIG. 15 et 17). **NOTE** : dans ce mode, le contrôle de la luminosité est désactivé.
- Enclencher l'alimentation électrique avec l'interrupteur mural.
- Le dispositif connecté (ex. Lampe) s'allume pendant environ 40 secondes (chauffage) et s'éteint ensuite automatiquement.
- Marcher dans la zone de détection: la lumière s'allume quand on bouge et s'éteint avec un certain retard quand l'on s'arrête. Faire passer au moins 10 sec. entre un test et l'autre.

## RÉGULATION DE LA DURÉE (Temporisation)

- Le réglage de la durée (**TIME**) fixe pour combien de temps la lampe doit rester allumée après la détection d'un mouvement. Tourner le bouton **TIME** en sens horaire pour augmenter (jusqu'à peu près 12 minutes - FIG. 16) la durée d'allumage des lumières ou en sens antihoraire pour la diminuer (jusqu'à peu près 10 secondes - FIG. 15).

## RÉGLAGE DE LA LUMINOSITÉ (Lux)

- La régulation **LUX** détermine le niveau de luminosité à partir duquel l'installation d'éclairage entre en fonction quand le détecteur de mouvement est programmé sur le FONCTIONNEMENT AUTOMATIQUE. Tourner temporairement le régulateur **LUX** dans le sens horaire jusqu'à la position correspondante avec la lune (crépuscule). Dans ce mode de régulation temporaire, le détecteur de mouvement demeure inactif durant la lumière du jour (FIG. 18). Au moment du crépuscule, quand il existe le niveau de luminosité auquel on souhaite que la lumière s'active, il suffit de programmer le régulateur **LUX** sur la position estimée appropriée (exemple sur la FIG. 19).

## RÉGULATION DE LA SENSIBILITÉ

- La régulation de la sensibilité du détecteur de mouvement détermine la "distance de la détection". Cette régulation peut être variée de façon à compenser les variations de température des saisons et les activations qui ne sont pas souhaitées. On obtient la sensibilité optimale en programmant le régulateur de la sensibilité **SENS** au début sur la position moyenne puis en le tournant dans le sens horaire pour augmenter (jusqu'à environ 12 mètres - FIG. 21) ou dans le sens antihoraire pour diminuer (jusqu'à 3 mètres environ - FIG. 20) la distance de détection.

## COUVERTURES POUR LIMITER LE CHAMP DE DÉTECTION

- L'emballage contient deux kits de couvertures découppables pour limiter le champ de détection moyennant l'obscurcissement de la lentille. Selon les exigences, la couverture accrochable à la lentille peut être découpée sur mesure dans le sens horizontal et vertical pour délimiter le champ de détection (voir les figures mentionnées ci-dessous).
- Suivre les rainures sur les couvertures et les découper dans les formats indiqués pour obscurcir les segments de la lentille correspondants avec la zone de détection que l'on veut exclure.
- Presser les deux faces concaves de l'anneau de protection pour l'enlever.
- Accrocher les couvertures sur les crans placés au sommet de la lentille du détecteur, enfin fixer de nouveau l'anneau de protection au détecteur pour retenir solidement en position les couvertures.

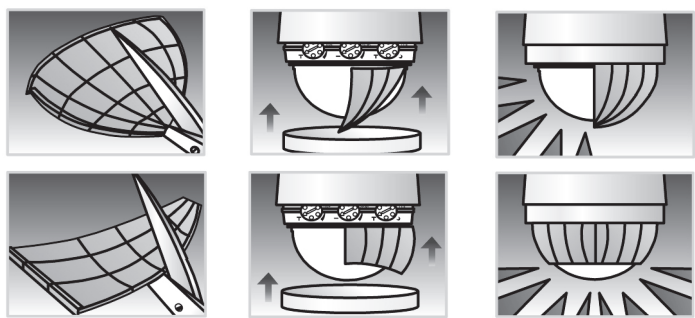

Selon les exigences on peut tourner la tête du détecteur de mouvement jusqu'à 180° dans le sens horizontal.

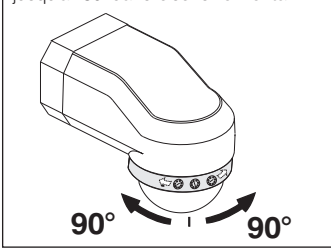

## MODE DE FONCTIONNEMENT

A l'aide de l'interrupteur mural avec le détecteur de mouvement, on peut facilement sélectionner deux modes de fonctionnement: automatique ou exclusion manuelle.

### (1) FONCTIONNEMENT AUTOMATIQUE

Allumer l'interrupteur mural. Quand le détecteur relève un mouvement, la lampe qui y est connectée s'allume automatiquement si la luminosité de l'environnement est inférieure au niveau de luminosité programmé par le régulateur **LUX**, et reste allumée pendant un temps préprogrammé par le régulateur **TIME**.

### (2) EXCLUSION MANUELLE

Pour garder allumée la lampe connectée au détecteur, indépendamment du mouvement, on peut exclure le fonctionnement automatique: éteindre et allumer l'interrupteur mural deux fois en 4 secondes (l'intervalle entre la première et la seconde opération doit être compris entre 0,5 et 2 secondes).

Dans le mode d'exclusion manuelle la lampe reste toujours allumée pendant 5 heures environ même si l'on ne détecte aucun mouvement, puis elle s'éteint et le contrôle de la lumière retourne au mode automatique.

Les utilisateurs peuvent remettre le détecteur de mouvement dans le fonctionnement automatique (avant l'expiration des 5 heures), en éteignant l'interrupteur mural pendant 10 secondes au moins, puis en le rallumant.

1. Détecteur de mouvement
2. Plaque de support
3. Plaque de montage angulaire
4. Anneau de protection
5. Lentille

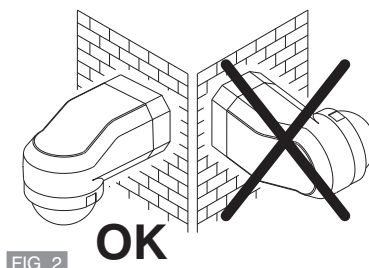
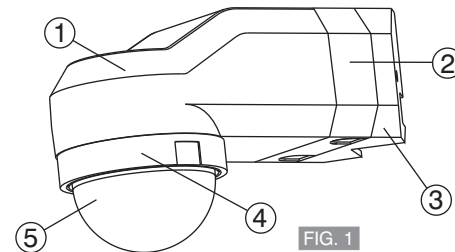

FIG. 2

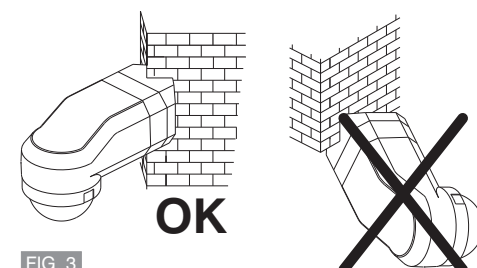

FIG. 3

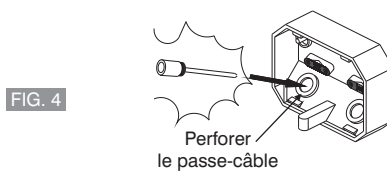

FIG. 4

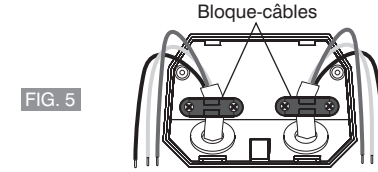

FIG. 5

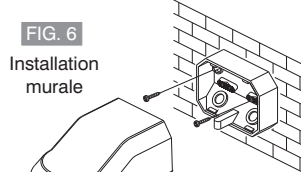

FIG. 6

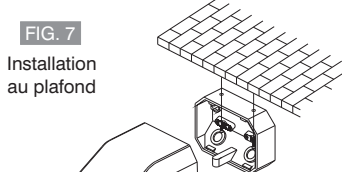

FIG. 7

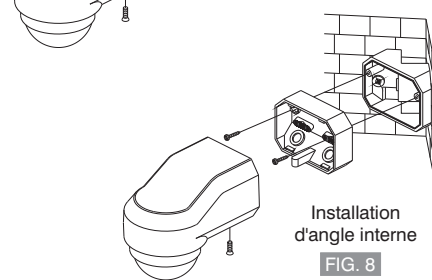

FIG. 8

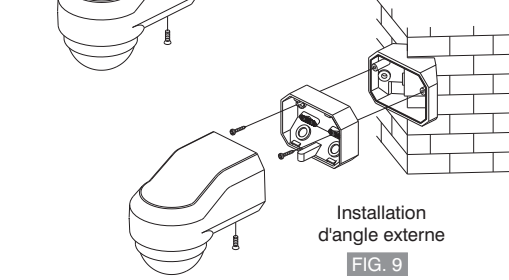

FIG. 9

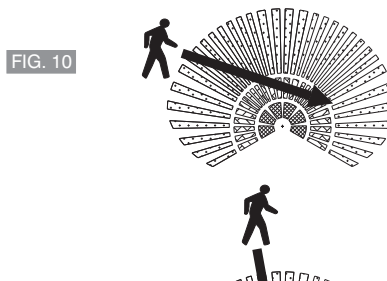

FIG. 10

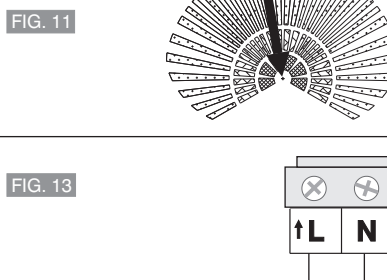

FIG. 11

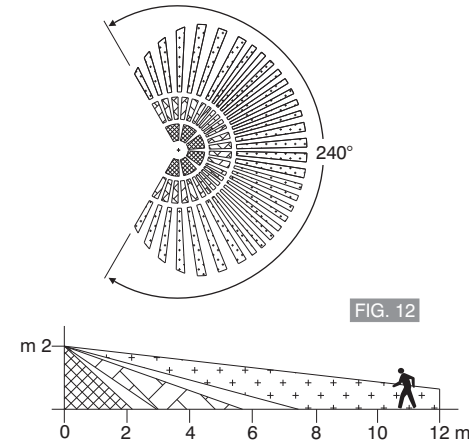

FIG. 12

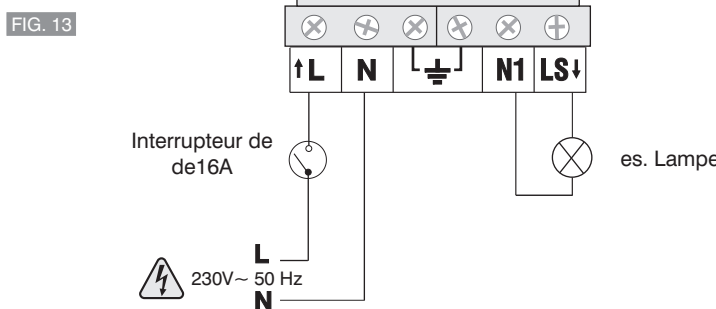

FIG. 13

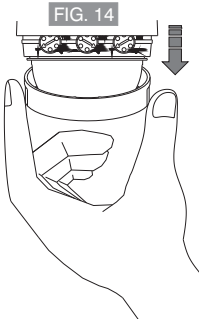
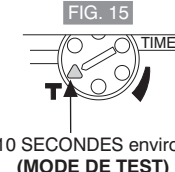
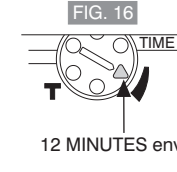

FIG. 14



10 SECONDES environ (MODE DE TEST)



12 MINUTES environ

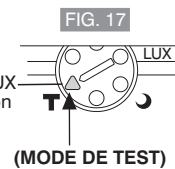

(MODE DE TEST)

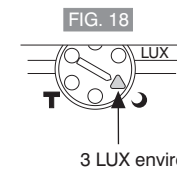

3 LUX environ (détecteur inactif durant la lumière du jour)

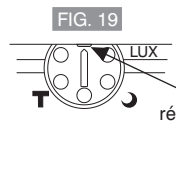

exemple: régulation LUX

## RÉSOLUTION DES PROBLÈMES

### L'éclairage ne s'allume pas?

- S'assurer que l'interrupteur mural soit sur la position ON, en permettant une alimentation de réseau 230V~ au détecteur.
- Vérifier que les connexions électriques soient effectuées correctement.
- S'assurer que les lampes ne soient pas brûlées.

### L'éclairage reste-t-il allumé?

- S'assurer que les fils aient été connectés correctement.
- Si le système a été programmé sur l'exclusion manuelle, ne pas oublier que l'on doit éteindre l'interrupteur mural pendant au moins 10 secondes pour activer le mode automatique du détecteur et éteindre les lumières.
- Contrôler que la durée (**TIME**) ait été programmée correctement.

**Remarque :** le symbole "T" indique le mode **TEST**. Si le mode **LUX** est réglé sur la position "T", le contrôle della luminosité est désactivé.

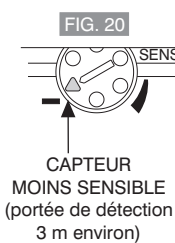

CAPTEUR MOINS SENSIBLE (portée de détection 3 m environ)

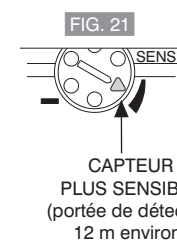

CAPTEUR PLUS SENSIBLE (portée de détection 12 m environ)

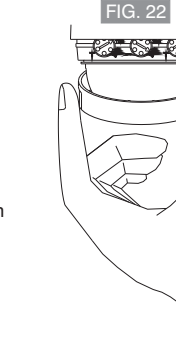

FIG. 22

## ÉLIMINATION EN "FIN DE VIE" D'APPAREILS ÉLECTRIQUES ET ÉLECTRONIQUES

Ce symbole sur le produit ou sur son emballage indique que ce produit ne peut être traité comme déchet domestique.

Au contraire, il devra être amené à un centre de collecte déterminé pour le recyclage des appareils électriques et électroniques, comme par exemple: - les points de vente, si l'on achète un nouveau produit similaire à celui qui doit être éliminé; - les points de collecte locaux (centres de collecte des déchets, centres locaux de recyclage, etc...).

En vous assurant que le produit a été éliminé correctement, vous aiderez à prévenir des conséquences potentielles pour l'environnement et la santé, qui pourraient être provoquées par une élimination inadéquate de ce produit.

Le recyclage des matériaux aidera à conserver les ressources naturelles. Pour des informations plus détaillées au sujet du recyclage de ce produit, contactez votre bureau local, votre service d'élimination des déchets domestiques ou le magasin où vous avez acheté ce produit.



**BESCHREIBUNG:** Der Bewegungssensor mit einem Erfassungswinkel von 240° ist eine völlig automatische Vorrichtung zur Steuerung von Sicherheits- und Komfortbeleuchtung im Innen- und Außenbereich. Bei Nacht schaltet der Passiv-Infrarot-Bewegungssensor die angeschlossene Beleuchtung ein, sobald er eine Bewegung in dem von ihm überwachten Bereich wahrnimmt.

Bei Tag lässt sich mit dem eingebauten Dämmerungssensor elektrische Energie durch das Ausschalten der Lichter sparen. Mit einem regulierbaren Timer lässt sich einstellen, wie lange das Licht nach dem Einschalten leuchten soll.

Das Gerät verfügt über Wärmeausgleichsfunktion zur Anpassung der Sensibilität, wenn die Außentemperatur steigt. Der Erfassungsbereich kann mit Hilfe der beiliegenden individuell zuschneidbaren Abdeckungen je nach Bedarf eingeschränkt werden. Die Abdeckungen können an der Linsenvorrichtung angebracht werden, um eine Aktivierung durch Fahrzeuge oder Fußgänger zu vermeiden. Der Bewegungsmelder verfügt über eine LED-Anzeige, die dem Benutzer anzeigt, dass der Sensor einwandfrei funktioniert. Die Montage kann sowohl an der Wand als auch an der Decke erfolgen; das Gerät verfügt auch über einen ästhetisch ansprechenden Adapter für die Eckmontage, mit dem der Bewegungsmelder entsprechend den inneren und äußeren Winkeln angebracht werden kann.

Eine wichtige Eigenschaft des PIR-Melders ist die intelligente Relaissteuerung mit Nulldurchgangsschaltung, die die Aktivierung der Last und die Lebensdauer des Relais erhöht.

Lesen Sie die vorliegende Beschreibung aufmerksam durch, bevor Sie das Produkt verwenden, da diese wichtige Informationen zu Sicherheit, Installation und Gebrauch enthält. Bewahren Sie die Gebrauchsanweisung zum späteren Nachschlagen sorgfältig auf.

Der Hersteller behält sich das Recht vor, technische Modifikationen und Konstruktionsänderungen, die der Produktverbesserung dienen, ohne vorherige Ankündigung vorzunehmen.

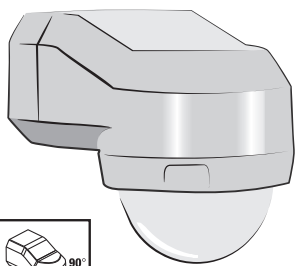
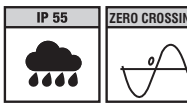
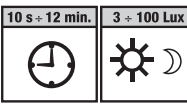
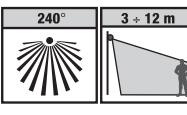

### Technische Daten

Netzspannung	220 ÷ 240 V~ 50 Hz		
Erforderliches Speisekabel:	H05RN-F - 3G - 1 mm <sup>2</sup>		
Relaissteuerung	NULLDURCHGANGSSCHALTUNG		
Maximale steuerbare Leistung:			
2000W	480W	220W	7W ÷ 23W (max. 8 lamp.)
Schutzgrad	IP 55		
Art der Isolierung	Klasse II		
Erfassungswinkel	bis 240° bei 20 °C - Höhe 2 m		
Erfassungsbereich	ca. 12 m bei 20 °C - Höhe 2 m		
Rotationswinkel	horizontal 180°		
Einstellung der Nachlaufzeit	von ± 10 Sekunden bis ± 12 Minuten		
Einstellung der Helligkeit	ca. 3 ÷ 100 Lux		
Betriebstemperatur	-20 °C ÷ +40		
Aufwärmzeit	ca. 40 Sekunden		
mit Wandschalter aktivierbare Funktion	OFF / AUTOMATIKBETRIEB (ON) / MANUELLE ABSCHALTUNG		
Abmessungen (B x T x H)	72 x 106 x 88 mm		
Richtlinien für die EG-Kennzeichnung	LVD/EMC EN60669-2-1		

### WARNUNG

Wichtig: Montage und elektrischer Anschluss der Vorrichtungen und Geräte müssen von Fachpersonal gemäß den geltenden gesetzlichen Bestimmungen vorgenommen werden. Der Hersteller übernimmt keinerlei Garantie für Produkte, die speziellen Umwelt- und/oder Installationsbestimmungen unterworfen sind.

Vor der Ausführung jeglicher Arbeiten am Gerät ist die Netzversorgung 230 V~ zu unterbrechen

- Überprüfen Sie, dass die Schallleistung der Beleuchtung den in den technischen Daten angeführten Maximalwert nicht überschreitet.
- Der Bewegungsmelder muss auf einer festen Wand montiert werden, darf sich nicht in der Nähe von Wärmequellen befinden und darf nicht direkter Sonneneinstrahlung ausgesetzt sein. Ein Mindestabstand von 1 Meter zur gesteuerten Lichtquelle ist einzuhalten (z.B. Lampe).
- Richten Sie den Bewegungsmelder nicht auf reflektierende Oberflächen (z. B. Swimmingpool) bzw. auf Pflanzen, Büsche oder Hecken, da es durch die Bewegung von Tieren eventuell zu einer unerwünschten Aktivierung des Sensors kommen könnte.
- Wird der Bewegungsmelder im Außenbereich montiert, so sollte er unter einem Gesims oder einer Dachrinne angebracht werden.
- Der Bewegungsmelder ist nicht zum Anschluss an Einbruch- und Überfallmeldeanlagen geeignet.
- Der Bewegungsmelder reagiert mehr auf Bewegungen, die quer zum Verlauf der Linsensegmente erfolgen (ABB. 10) und weniger auf frontale Annäherung, d. h. Bewegungen, die direkt in Richtung des Sensors gehen (ABB. 11).

### MONTAGE

- Empfohlene Montagehöhe: **an der Wand, Eckmontage** 1,8 ÷ 2,0 m vom Boden; **an der Decke** 2,5 - 4,0 m vom Boden.
- Entfernen Sie die rückwärtige Montageplatte (die mit einer Schraube an der Unterseite befestigt ist) vom Sensorgehäuse (ABB. 6).
- Befestigen Sie die rückwärtige Montageplatte mit 2 Schrauben an der Wand bzw. an der Decke (ABB. 6-7). Für die Eckmontage Ihres Bewegungsmelders befestigen Sie den entsprechenden Adapter mit 2 Schrauben in der gewünschten Position - nach außen bzw. nach innen gerichtet (ABB. 8-9).

### ELEKTRISCHER ANSCHLUSS - ⚠ Unterbrechen Sie die Stromzufuhr (230V~ 50 Hz).

**HINWEIS:** die Verdrahtung der Stromversorgung, die zum Bewegungsmelder führt, muss einen mit 16 A abgesicherten Schalter eingebaut haben (ABB. 13). Montieren Sie den Schalter an der Wand, die an die Stromleitung anschließt. So lässt sich der AUTOMATIKBETRIEB bzw. die MANUELLE abschaltung des Sensors problemlos aktivieren.

Führen Sie das Speisekabel, das der Anforderung H05RN-F -3G -1 mm<sup>2</sup> entsprechen muss, durch den zuvor mit einem spitzen Werkzeug durchstoßenen Kabeldurchgang der Montageplatte und befestigen Sie es mit der entsprechenden Kabelhalterung (Siehe ABB. 4 und ABB. 5).

Fahren Sie mit dem Verlegen der elektrischen Anschlüsse fort, wie in ABBILDUNG 13 beschrieben:

Klemme **L** = den Draht der Zuführungsleitung (**PHASE**) anschließen

Klemme **N** = den Draht der Zuführungsleitung (**NULLEITER**) anschließen

Klemme **LS** = den Draht der Lampe (Phase) anschließen a

Klemme **N1** = den Draht der Lampe (Nulleiter) anschließen

Klemmn **⊕** = die Leitungen der Sicherterdung (gelb-grüner Draht) sowohl des Speisekabels als auch des Lampenkabels anschließen.

**HINWEIS:** die 6-polige Kabelklemme verfügt über 2 entsprechende Klemmen für die Erdung, um den GRÜN/GELBEN Draht anzuschließen, und zwar sowohl für die Außenbeleuchtung der Klasse I als auch für die äußere Zuleitung, für die eine Sicherheitserdung nötig ist.

### INBETRIEBNAHME (EINSTELLUNG UND TEST)

Entfernen Sie den Schutzring des oberen Teiles. Drücken Sie gegen die gewölbten Seiten der Linse (ABB. 14), um zu den Reglern für Nachlaufzeit, Helligkeit und Empfindlichkeit zu gelangen. Sobald die Einstellung abgeschlossen ist, setzen Sie den Schutzring wieder auf (ABB. 22).

Drehen Sie vorsichtig den Regler für die Nachlaufzeit (**TIME**) sowie den Regler für die Einstellung der Helligkeit (**LUX**) gegen den Uhrzeigersinn bis zum Anschlag (TEST-Stellung - ABB. 15 und 17). **HINWEIS:** In diesem Modus ist die Helligkeitssteuerung deaktiviert.

Schalten Sie mit dem Wandschalter die Stromversorgung ein.

Die angeschlossene Beleuchtungsvorrichtung (z.B. Lampe) schaltet sich für ca. 40 Sekunden ein (Aufwärmzeit) und schaltet sich dann wieder automatisch aus.

Gehen Sie im Erfassungsbereich auf und ab: Das Licht schaltet sich ein, wenn Sie sich bewegen und schaltet sich wieder nach einer gewissen Nachlaufzeit aus, sobald Sie stehen bleiben. Lassen Sie zumindest 10 Sekunden zwischen den Tests vergehen.

#### EINSTELLUNG DER EINSCHALTDAUER (Nachlaufzeit)

Mit der Einstellung der Einschaltdauer (**TIME**) wird festgelegt, wie lange die Lampe leuchten soll, sobald eine Bewegung erkannt wurde. Drehen Sie den Regler **TIME** im Uhrzeigersinn, um die Zeitdauer zu erhöhen (bis zu etwa 12 Minuten - ABB.16) bzw. gegen den Uhrzeigersinn, um die Nachlaufzeit zu vermindern (bis etwa 10 Sekunden - ABB. 15).

#### EINSTELLUNG DER HELLGHEIT (Lux)

Mit der Einstellung **LUX** lässt sich festlegen, bei welcher Helligkeitsstufe sich die Beleuchtungsanlage einschaltet, wenn sich der Bewegungsmelder im AUTOMATIKBETRIEB befindet. Drehen Sie den Drehregler **LUX** zunächst im Uhrzeigersinn bis zum Mond (Position Dämmerung). Bei dieser Einstellung schaltet sich der Bewegungsmelder bei Tageslicht nicht ein (ABB. 18). Sobald es dunkel wird und jene Helligkeitsstufe erreicht ist, bei der die Beleuchtung aktiviert werden soll, stellen Sie einfach den Regler **LUX** auf die gewünschte Position (Beispiel, siehe ABB. 19).

#### EINSTELLUNG DER EMPFINDLICHKEIT

Mit der Einstellung der Empfindlichkeit lässt sich die „Erfassungsreichweite“ festlegen. Damit lassen sich jahreszeitlich bedingte Temperaturschwankungen ausgleichen und nicht erwünschte Aktivierungen verhindern. Die optimale Einstellung der Sensibilität erhält man, wenn man den Drehregler für die Empfindlichkeit (**SENS**) zunächst in die mittlere Position bringt, und dann für eine stärkere Empfindlichkeit im Uhrzeigersinn dreht (bis ca. 12 Meter - ABB. 21) bzw. gegen den Uhrzeigersinn, wenn die Erfassungsreichweite verringert werden soll (bis ca. 3 Meter - ABB. 20).

#### ABDECKUNGEN FÜR DIE EINSCHRÄNKUNG DES ERFASSUNGSBEREICHES

Im Lieferumfang sind zwei Sets mit nach Bedarf zuschneidbaren Abdeckungen für die Begrenzung des Erfassungsbereiches durch die Verdunkelung von Linsensegmenten enthalten. Je nach Bedarf können die Abdeckungen horizontal bzw. vertikal zugeschnitten werden, um den Erfassungsbereich einzuschränken (siehe dazu die nachfolgenden Abbildungen).

Schneiden Sie die Abdeckungen entlang der Linie im gewünschten Format zu und decken Sie die Linsensegmente ab, die jenem Bereich entsprechen, der nicht erfasst werden soll.

Drücken Sie gegen die beiden gewölbten Seiten des Schutzringes, um diesen zu entfernen.

Bringen Sie die Abdeckungen an den Kerben, die sich oben an der Linse des Sensors befinden, an und setzen sie den Schutzring wieder auf, damit die Abdeckungen nicht verrutschen.

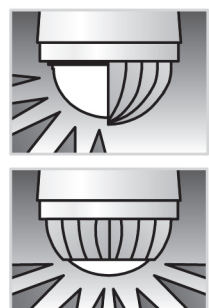
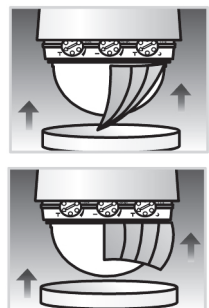
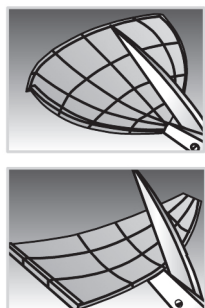

Je nach Bedarf kann der Bewegungsmelder bis zu 180° horizontal justiert werden.

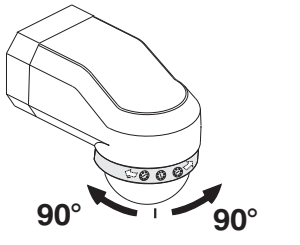

### FUNKTIONSWEISE

Wird der Bewegungsmelder in Kombination mit einem Wandschalter verwendet, so lassen sich ganz einfach zwei verschiedene Funktionsweisen wählen: Automatikbetrieb oder manuelle Abschaltung.

#### (1) AUTOMATIKBETRIEB

Schalten Sie den Wandschalter ein. Wenn der Bewegungsmelder eine Bewegung erfasst, so schaltet sich die Lampe, die mit dem Sensor verbunden ist, automatisch ein, sobald die Umgebungshelligkeit unter dem mit dem Drehregler **LUX** eingestellten Dämmerungsschwellenwert liegt, und leuchtet so lange, bis die mit dem Drehregler **TIME** eingestellte Nachlaufzeit abgelaufen ist.

#### (2) MANUELLE ABSCHALTUNG

Damit die Lampe weiter mit dem aktivierten Sensor verbunden bleibt, unabhängig davon, ob eine Bewegung erfasst wird oder nicht, besteht die Möglichkeit, den Automatikbetrieb auszuschalten: Schalten Sie den Wandschalter zwei Mal innerhalb von 4 Sekunden aus- und ein (der zeitliche Abstand zwischen dem ersten und dem zweiten Ein- und Ausschalten muss zwischen 0,5 und 2 Sekunden liegen). Bei der manuellen Abschaltung bleibt das Licht ca. 5 Stunden lang eingeschaltet, auch wenn keine Bewegung erfasst wird. Danach erlischt das Licht und die Steuerung der Beleuchtung schaltet wieder auf Automatikbetrieb.

Sie können den Bewegungsmelder wieder auf Automatikbetrieb umstellen (noch bevor 5 Stunden vorüber sind), indem Sie den Wandschalter für zumindest 10 Sekunden ausschalten und danach wieder einschalten.

1. Bewegungsmelder
2. Montageplatte
3. Adapter für Eckmontage
4. Schutzring
5. Linse

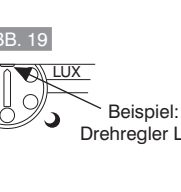
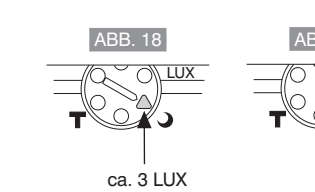
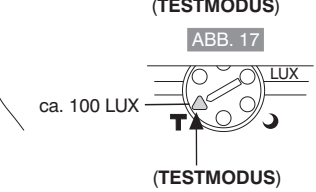
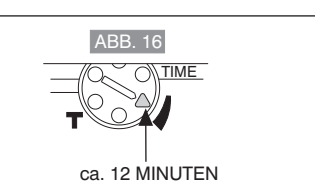
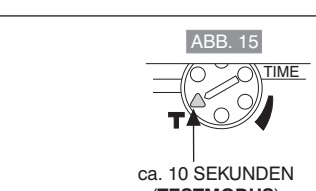
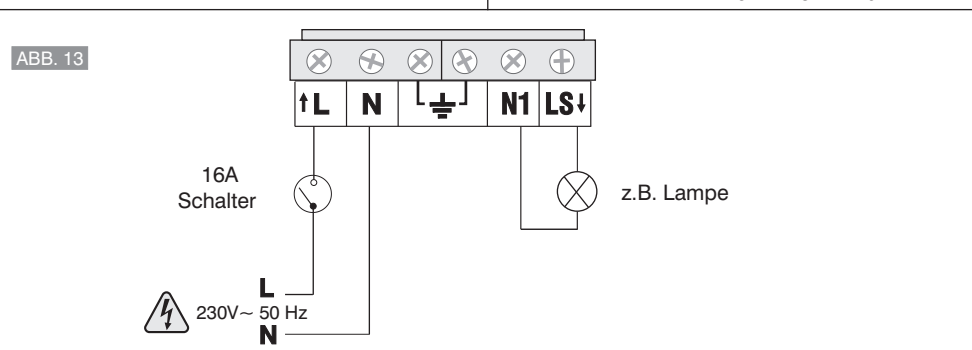
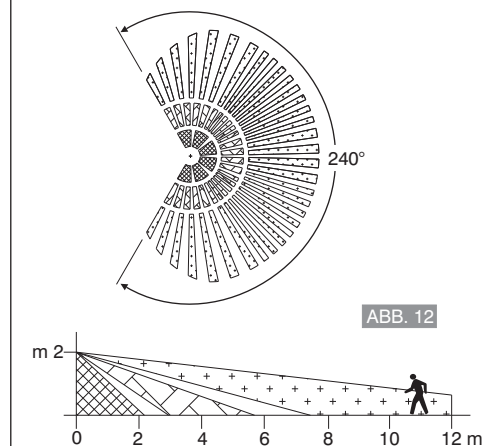
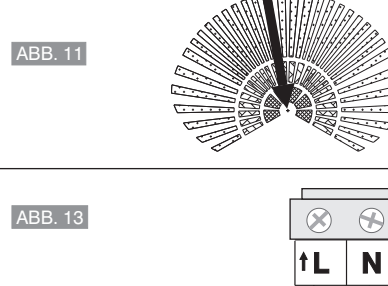
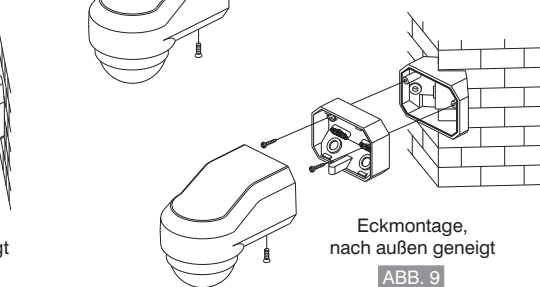
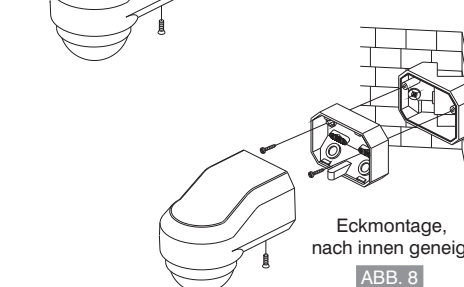
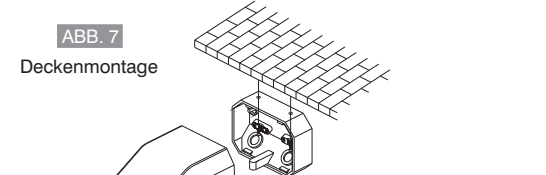
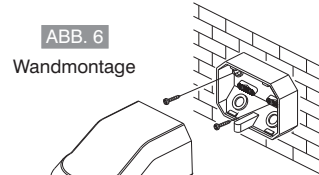
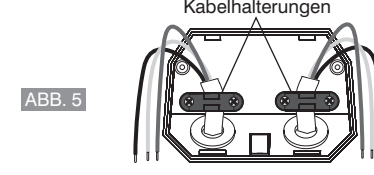
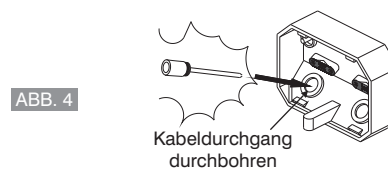
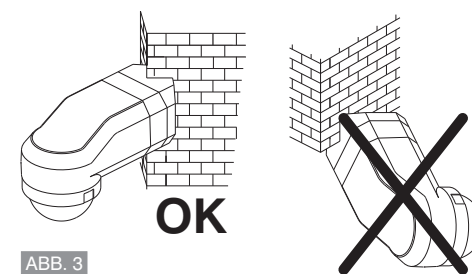
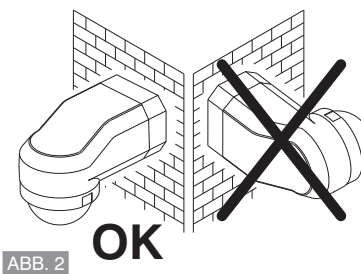
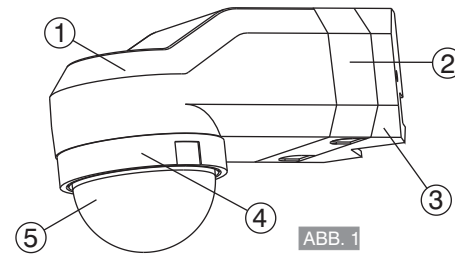

### PROBLEMBEHEBUNG

#### Das Licht schaltet sich nicht ein?

- Überprüfen Sie, ob sich der Wandschalter in Position ON befindet, wodurch der Bewegungsmelder an das 230V~ Netz angeschlossen ist.
- Überprüfen Sie, ob die elektrischen Drähte richtig angeschlossen sind.
- Überprüfen Sie, ob die Lampchen defekt sind.

#### Das Licht bleibt eingeschaltet?

- Vergewissern Sie sich, dass die elektrischen Drähte richtig angeschlossen sind.
- Wenn das System auf Manualbetrieb geschaltet ist, denken Sie daran, dass der Wandschalter zumindest 10 Sekunden lang ausgeschaltet sein muss, bis der Automatikbetrieb des Bewegungsmelders aktiviert wird und das Licht erlischt.
- Überprüfen Sie, ob die Einschaltdauer (**TIME**) korrekt eingestellt ist.

**Hinweis:** Das Symbol "T" zeigt den TEST-Modus an. Wenn der LUX-Modus auf die Position "T" eingestellt ist, ist die Helligkeitssteuerung deaktiviert.

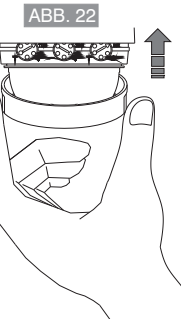
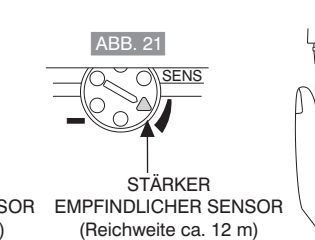
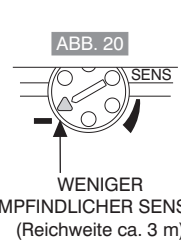

#### ENTSORGUNG VON ELEKTRISCHEN UND ELEKTRONISCHEN ALTGERÄTEN

Dieses Symbol auf dem Produkt und auf der Verpackung bedeutet, dass dieses Produkt nicht mit dem Hausmüll entsorgt werden darf, sondern zu einer Sammelstelle für die Wiederverwertung von elektrischen und elektronischen Altgeräten gebracht werden muss, wie etwa:

- Verkaufsstellen bei gleichzeitigem Erwerb eines neuen ähnlichen Produktes;

- örtliche Sammelstellen (Müllsammelstellen, örtliche Recyclingzentren, etc.).

Mit Ihrem Beitrag zur fachgerechten Entsorgung des Produktes, helfen Sie mit, mögliche negative Auswirkungen auf Umwelt und Gesundheit, die sich aus einer unsachgemäßen Entsorgung dieses Produktes ergeben könnten, zu vermeiden.

Durch Wiederverwertung der Materialien wird ein wesentlicher Beitrag zur Erhaltung der natürlichen Ressourcen geleistet. Für nähere Informationen zum Produktrecycling wenden Sie sich bitte an Ihre örtliche Stelle, die zuständige Stelle für Hausmüllentsorgung oder an das Geschäft, in dem Sie dieses Produkt erworben haben.