



PERRY ELECTRIC Srl
Via Milanese, 11
22070 VENIANO (Como)
ITALY
www.perry.it

ESPAÑOL



1CLRLE230DIN

Regulador de nivel

Regulador modular para líquidos conductivos, ideal para la automatización de bombas de llenado o vaciado en tanques, pozos o cisternas. Mediante el relé interno, el dispositivo activa o detiene la bomba en función de los niveles detectados por las sondas (configurables a 2 o 3 sondas). Dispone de sensibilidad ajustable (5kΩ + 100kΩ) para adaptarse al grado de conductividad del líquido y de un retardo de intervención (hasta 10 s) para prevenir falsas activaciones causadas por fluctuaciones del líquido. Los indicadores LED señalan el estado de la alimentación, del relé y los niveles mínimo/máximo. Instalación en carril DIN.



Especificaciones técnicas

Tensión nominal de alimentación	230V 50/60Hz ±15%
Rango de ajuste de la sensibilidad	5kΩ...100kΩ
Rango de ajuste del retardo temporal	0.1s...10s
Modo de funcionamiento	2 o 3 sondas
Longitud del cable	<=100m
Tensión nominal de aislamiento	AC250V
Capacidad de contacto	AC-1 8A 250V AC-15 2A 250V
Grado de contaminación	2
Grado de protección	IP20
Tensión de impulso nominal	4kV
Dispositivo de protección contra cortocircuitos	Fusible 10A gL/gG
Consumo de potencia	AC;<=1W
Temperatura almacenamiento	-35°C a +75°C
Humedad relativa admisible	<=50%(40°C) (Sin condensación)
Temperatura funcionamiento	-25°C a +55°C
Altitud sobre el nivel del mar	<=2000m
Montaje	carril DIN
Normas conexas	IEC EN 60255-27 IEC EN 61000-6-2 IEC EC 61000-6-3

INFORMACIÓN Y ADVERTENCIAS ACERCA DE LA SEGURIDAD



Se recomienda leer atentamente estas instrucciones de instalación y uso y conservarlas para consultas futuras. El fabricante se reserva la facultad de introducir todos los cambios técnicos y de fabricación que considere necesarios sin obligación de previo aviso.



Importante: la instalación, la conexión eléctrica y la puesta en funcionamiento de los dispositivos y equipos deben ser llevados a cabo por personal cualificado cumpliendo con las normas y leyes vigentes.



Antes de realizar cualquier trabajo en el dispositivo corte la alimentación de red.

- No conecte o alimente el equipo si alguna de sus partes está visiblemente dañada.
- Después de la instalación se debe garantizar la inaccesibilidad a los bornes si no se usan las herramientas adecuadas.
- El fabricante declina toda responsabilidad en cuanto al uso de productos que deban cumplir normas especiales pertinentes al ambiente y/o a la instalación.
- Este aparato debe destinarse solo al uso para el cual ha sido fabricado. Cualquier otro uso se considerará inadecuado y peligroso.

IMPORTANTE

El dispositivo está diseñado para su conexión a la red de 1-fase de tensión AC 230V y debe ser instalado de acuerdo con los reglamentos y normas vigentes en el país. Conexión de acuerdo con los detalles en este manual. Instalación, conexión y configuración solo pueden ser realizadas por un electricista cualificado que esté familiarizado con estas instrucciones y funciones. Este dispositivo contiene protección contra picos de sobretensión y pulsos de disturbación. Para un correcto funcionamiento de estas protecciones deben ser antes instaladas protecciones adecuadas de grados superiores y según normas instalado la protección de los dispositivos controlados. Antes de comenzar la instalación, asegúrese de que el dispositivo no está bajo la tensión y el interruptor general está en la posición "OFF". No instale el dispositivo a fuentes de interferencia electromagnética excesiva. Con la instalación correcta, asegure una buena circulación de aire para que la operación continua y una mayor temperatura ambiental no supera la temperatura máxima de funcionamiento admisible. En la instalación tenga en cuenta que este es un instrumento completamente electrónico. Funcionamiento incorrecto también depende de transporte, almacenamiento y manipulación. Si usted nota cualquier daño, deformación, mal funcionamiento o la parte faltante, no instale este dispositivo y reclámalo al vendedor.



ELIMINACIÓN DE EQUIPOS ELÉCTRICOS Y ELECTRÓNICOS VIEJOS

Este símbolo en el producto o en su embalaje indica que este producto no se puede tratar como desecho doméstico. Al contrario, se tendrá que llevar a un punto de recogida determinado para el reciclaje de los equipos eléctricos y electrónicos, como por ejemplo: - puntos de venta, si se compra un producto nuevo similar al que hay que eliminar - puntos de recogida locales (centros de recogida de desechos, centros locales de reciclaje, etc.). Asegurarse de que el producto se desecha correctamente, ayuda a prevenir potenciales consecuencias negativas para el medio ambiente y la salud, que podrían causarse con una eliminación inadecuada de este producto. El reciclaje de los materiales ayuda a conservar los recursos naturales. Para mayor información acerca del reciclaje de este producto, póngase en contacto con nuestra oficina local, su servicio de eliminación de desechos domésticos o la tienda donde ha comprado este producto.

Descripción

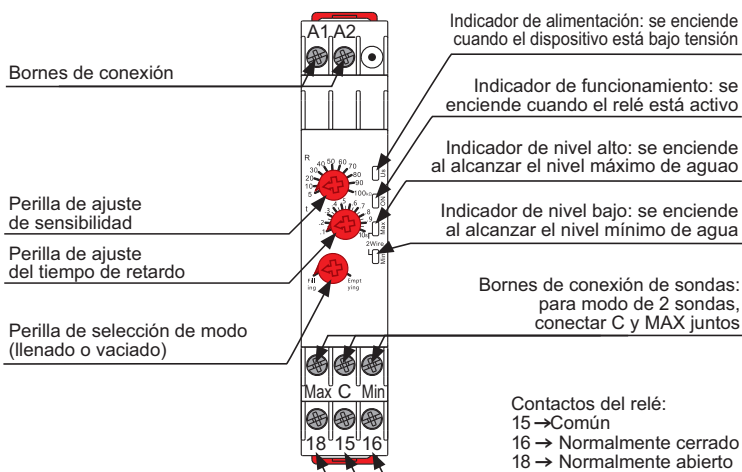

Dimensiones

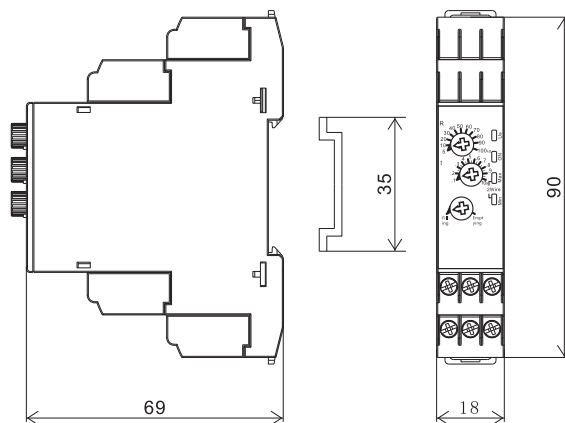

Instrucciones de funcionamiento

1. Ajuste de sensibilidad: Independientemente del modo seleccionado, la calibración se realiza sumergiendo las sondas en el líquido. Ajustar la perilla al mínimo y girarla gradualmente hacia la derecha hasta que se detecte el contacto entre las sondas. Aumentar el ajuste un 10–20 % para garantizar mayor fiabilidad.
2. Configuración con 2 o 3 sondas: Cualquier cambio de configuración (de 2 a 3 sondas o viceversa) requiere reiniciar el dispositivo. Al encenderse, el dispositivo determinará automáticamente la configuración.
3. Modo de 3 sondas: Gestiona el nivel entre las sondas MIN y MAX. La sonda C es la referencia de fondo.
 - Vaciado: El relé se activa (ON) cuando el líquido toca la sonda MAX después del retardo configurado. Durante el descenso, el LED MAX se apaga; cuando el líquido baja por debajo de la sonda MIN, se enciende el LED correspondiente y, tras el retardo configurado, el relé se desactiva (OFF).
 - Llenado: El relé se activa (ON) cuando el nivel baja por debajo de MIN después del retardo configurado. Durante el ascenso, al superar la sonda MAX, se enciende el LED correspondiente y, tras el retardo configurado, el relé se desactiva (OFF).
4. Modo de 2 sondas: Conectar juntos los terminales C y MAX; la sonda C es la referencia de fondo. La sonda MIN se coloca en el nivel más alto deseado.
 - Vaciado: El relé se activa (ON) cuando el líquido toca la sonda MIN después del retardo configurado. Se desactiva (OFF) cuando el nivel baja por debajo, tras el retardo configurado.
 - Llenado: El relé se activa (ON) cuando el líquido baja por debajo de la sonda MIN después del retardo configurado. Se desactiva (OFF) cuando la sonda se vuelve a mojar, tras el retardo configurado.
5. Notas de uso: Ajustar el retardo temporal (0,1 s + 10 s) para evitar conmutaciones intempestivas por olas o turbulencias o para determinar el tiempo de funcionamiento de la bomba. En funcionamiento de llenado, el sistema debe contar con un desagüe adecuado para el exceso de líquido.

No utilizar con líquidos inflamables o explosivos.

Vaciado

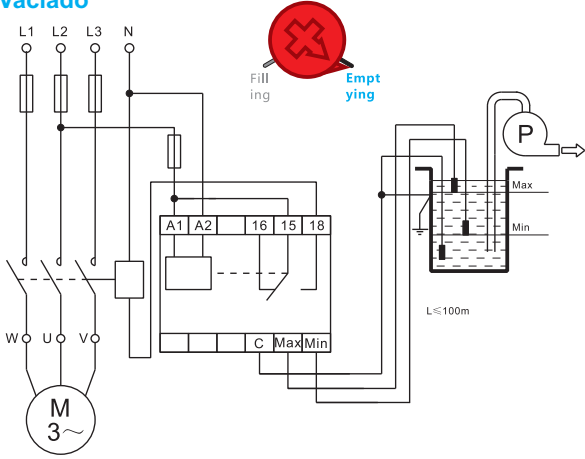

3 SONDAS

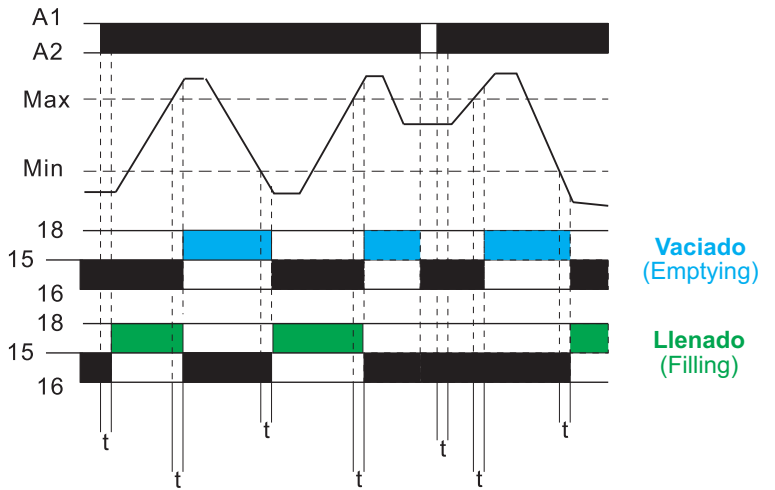

Llenado

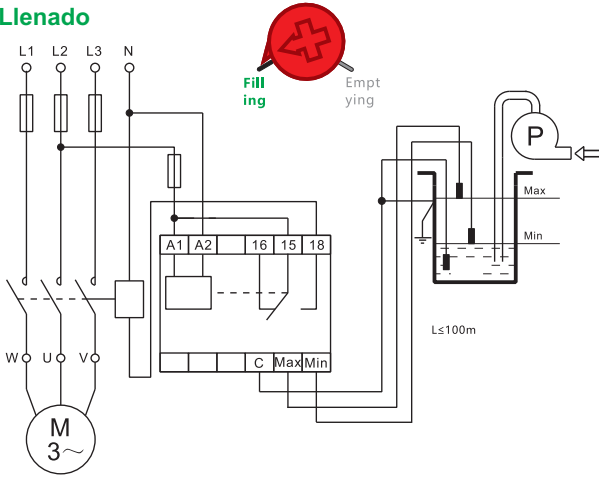

Vaciado

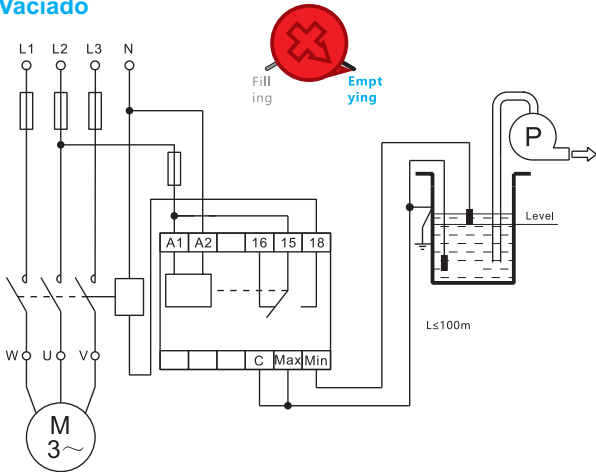

2 SONDAS

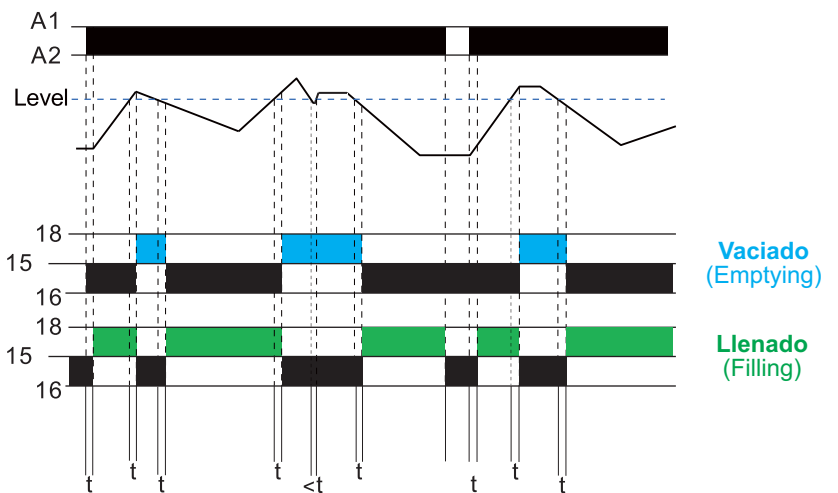

Llenado

