



PERRY ELECTRIC Srl
Via Milanese, 11
22070 VENIANO (Como)
ITALY
www.perry.it

FRANÇAIS



1CLRLE230DIN



Régulateur de niveau

Régulateur modulaire pour liquides conducteurs, idéal pour l'automatisation des pompes de remplissage ou de vidange dans des réservoirs, puits ou citernes. Grâce au relais interne, l'appareil démarre ou arrête la pompe en fonction des niveaux détectés par les sondes (configurables en 2 ou 3 sondes). Il dispose d'une sensibilité réglable (5 kΩ + 100 kΩ) pour s'adapter au degré de conductivité du liquide et d'un délai d'intervention (jusqu'à 10 s) pour éviter les activations intempestives dues aux fluctuations du liquide. Les voyants LED indiquent l'état de l'alimentation, du relais et les niveaux minimum/maximum. Montage sur rail DIN.

Caractéristiques techniques

Tension d'alimentation nominale	230V 50/60Hz ±15%
Plage de réglage de la sensibilité	5kΩ...100kΩ
Plage de réglage du délai temporel	0.1s...10s
Mode de fonctionnement	2 ou 3 sondes
Longueur du câble	<=100m
Tension nominale d'isolement	AC250V
Pouvoir de coupure des contacts	AC-1 8A 250V AC-15 2A 250V
Degré de pollution	2
Degré de protection	IP20
Tension de choc nominale	4kV
Dispositif de protection contre les courts-circuits	Fusible 10A gL/gG
Consommation de puissance	AC:<=1W
Température de stockage	de -35°C à +75°C
Humidité relative admissible	<=50%(40°C) (Senza condensa)
Température de fonctionnement	de -25°C à +55°C
Altitude au-dessus du niveau de la mer	<=2000m
Type d'installation	Barre DIN
Réglementations Standards	IEC EN 60255-27 IEC EN 61000-6-2 IEC EC 61000-6-3

⚠ INFORMATIONS ET MISE EN GARDE RELATIVE À LA SÉCURITÉ



Il est recommandé de lire avec attention les présentes instructions d'installation et d'utilisation et de les conserver pour de futures consultations. Le fabricant se réserve la faculté d'apporter toutes les modifications techniques et de construction qu'il estimera nécessaire sans l'obligation de préavis.



Important: l'installation et la connexion électrique des dispositifs et des appareils doivent être accomplies par un personnel qualifié, conformément aux normes et aux lois en vigueur.



Avant d'effectuer tout travail sur le dispositif, couper l'alimentation du réseau.

- Ne pas brancher ou alimenter l'appareil si l'une de ses parties est visiblement abîmée.
- Après l'installation, il doit être impossible d'accéder aux bornes sans utiliser des outils spécifiques.
- Le fabricant décline toute responsabilité liée à l'utilisation de produits qui doivent respecter des normes environnementales et/ou d'installation particulières.
- Cet appareil doit être employé exclusivement pour l'utilisation pour laquelle il a été conçu. Toute autre utilisation doit être considérée comme impropre et dangereuse.

IMPORTANT

Le dispositif est conçu pour le branchement au réseau électrique monophasé 230V et il doit être installé suivant les normes en vigueur dans le pays d'application.

Brancher suivant les indications de ce manuel.

L'installation, le branchement, la configuration et l'entretien doivent être effectués exclusivement par du personnel qualifié qui a appris ces instructions et les fonctions du dispositif.

Ce dispositif contient des protections contre les surtensions et les troubles dans l'alimentation.

Une protection adaptée contre la surcharge et le court-circuit doit être installée en amont du dispositif, ex. interrupteurs automatiques.

Suivant les normes, l'élimination des troubles doit être assurée.

Avant l'installation, l'interrupteur général doit être dans la position « OFF » et le dispositif doit être non alimenté.

Ne pas installer le dispositif près de sources d'interférence électromagnétique excessive.

Une installation correcte doit garantir une circulation parfaite de l'air afin que, en cas de fonctionnement permanent à température ambiante élevée, la température maximale de fonctionnement du dispositif ne soit pas dépassée.

Le dispositif est électronique : durant la manipulation et l'installation, tenir compte de ce fait.

Des problèmes de fonctionnement peuvent dépendre également du mode de transport, stockage et manipulation. En cas de signes de rupture, déformation, panne ou partie manquante, ne pas installer le dispositif.



TRAITEMENT DES APPAREILS ÉLECTRIQUES ET ÉLECTRONIQUES EN FIN DE VIE

Ce symbole, apposé sur le produit ou sur son emballage, indique que ce produit ne doit pas être traité avec les déchets ménagers. Il doit être remis à un point de collecte approprié pour le recyclage des équipements électriques et électroniques: - dans les points de distribution en cas d'achat d'un équipement équivalent; - dans les points de collecte mis à votre disposition localement (déchetterie, collecte sélective, etc...). En s'assurant que ce produit est bien mis au rebut de manière appropriée, vous aiderez à prévenir les conséquences négatives potentielles pour l'environnement et la santé humaine. Le recyclage des matériaux aidera à conserver les ressources naturelles. Pour toute informations supplémentaire au sujet du recyclage de ce produit, vous pouvez contacter votre municipalité, votre déchetterie ou le magasin où vous avez acheté le produit.

Description

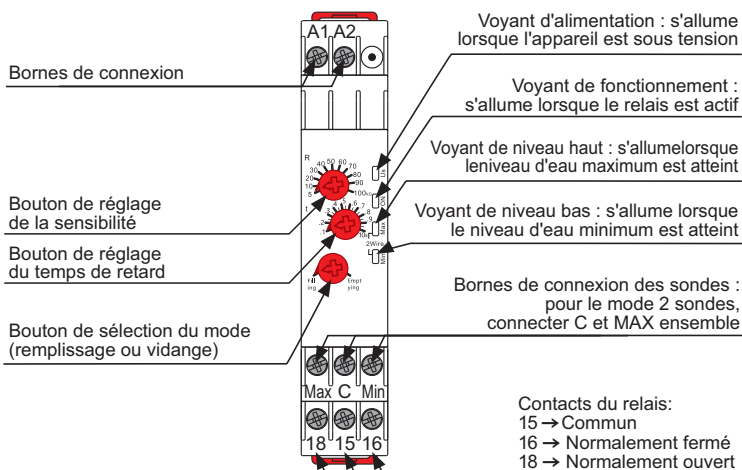

□ Dimensions

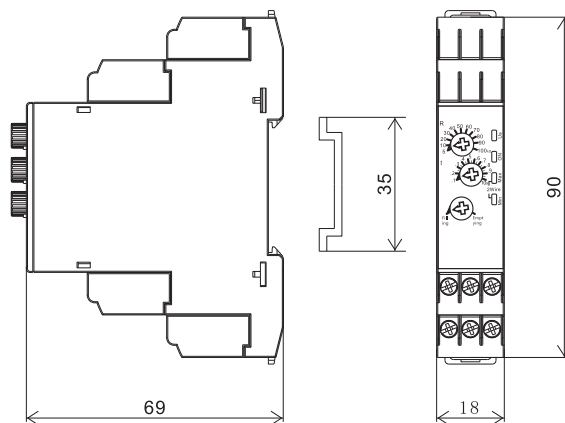

Instructions de fonctionnement

1. Réglage de la sensibilité : Quelle que soit la mode choisie, l'étalonnage se fait en plongeant les sondes dans le liquide. Régler le bouton au minimum et le tourner progressivement vers la droite jusqu'à ce que le contact entre les sondes soit détecté. Augmenter le réglage de 10 à 20 % pour garantir une plus grande fiabilité.
2. Configuration avec 2 ou 3 sondes : Tout changement de configuration (de 2 à 3 sondes ou inversement) nécessite le redémarrage de l'appareil. Au démarrage, l'appareil déterminera automatiquement la configuration.
3. Mode 3 sondes : Gère le niveau entre les sondes MIN et MAX. La sonde C est la référence du fond.
 - Vidange : Le relais s'active (ON) lorsque le liquide touche la sonde MAX après le délai réglé. Pendant la descente, le LED MAX s'éteint ; lorsque le liquide descend sous la sonde MIN, le LED correspondant s'allume et, après le délai réglé, le relais se désactive (OFF).
 - Remplissage : Le relais s'active (ON) lorsque le niveau descend sous MIN après le délai réglé. Pendant la montée, lorsque le liquide atteint la sonde MAX, le LED correspondant s'allume et, après le délai réglé, le relais se désactive (OFF).
4. Mode 2 sondes : Connecter ensemble les bornes C et MAX ; la sonde C est la référence du fond. La sonde MIN est placée au niveau le plus élevé souhaité.
 - Vidange : Le relais s'active (ON) lorsque le liquide touche la sonde MAX après le délai réglé. Il se désactive (OFF) lorsque le niveau descend en dessous, après le délai réglé.
 - Remplissage : Le relais s'active (ON) lorsque le liquide descend sous la sonde MIN après le délai réglé. Il se désactive (OFF) lorsque la sonde est à nouveau mouillée, après le délai réglé.
5. Notes d'utilisation : Régler le délai temporel (0,1 s + 10 s) pour éviter des commutations intempestives dues aux vagues ou turbulences ou pour définir le temps de fonctionnement de la pompe. En mode remplissage, le système doit être équipé d'un trop-plein adéquat.

Ne pas utiliser avec des liquides inflammables ou explosifs.

Vidange

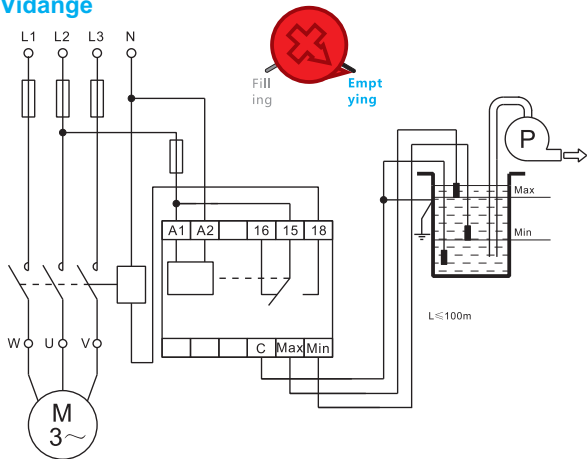

3 SONDES

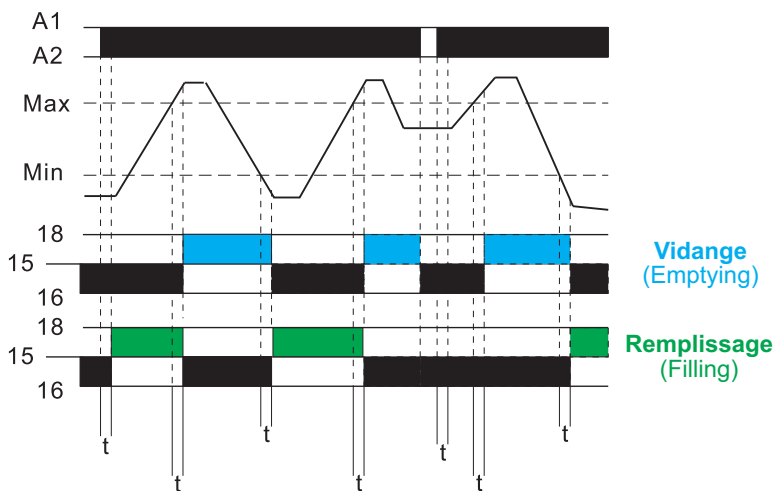

Remplissage

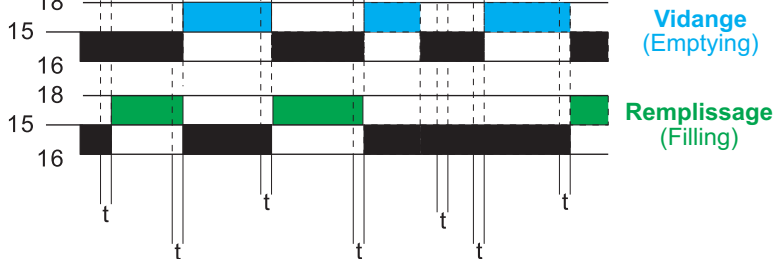
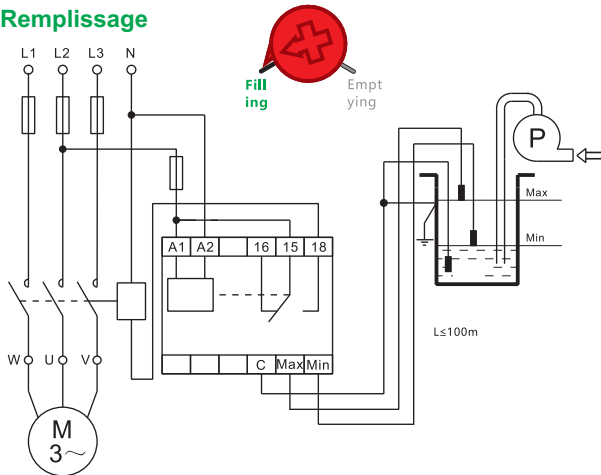

Vidange

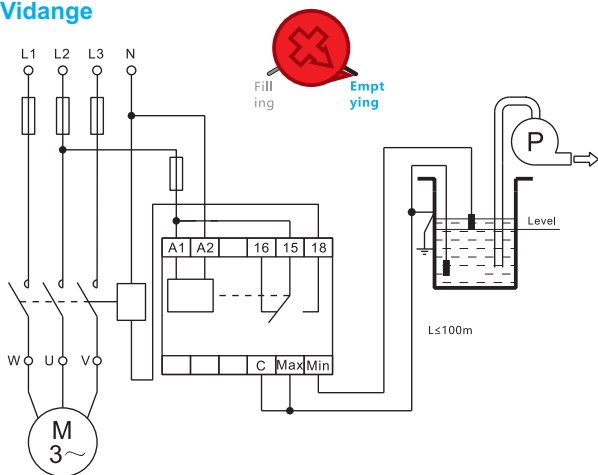

2 SONDES

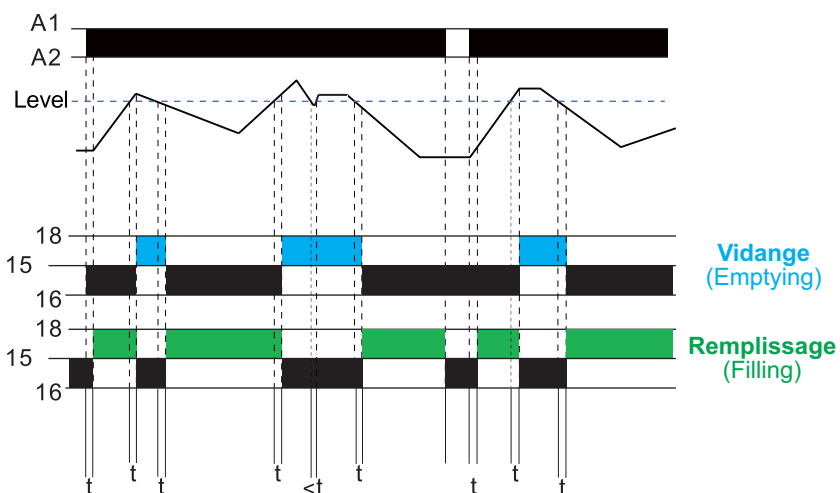

Remplissage

