



PERRY ELECTRIC Srl
Via Milanese, 11
22070 VENIANO (CO)
ITALY www.perry.it

ITALIANO

**INTERRUTTORE ORARIO Wi-Fi modulo 60 x 60**

L'interruttore orario Wi-Fi può essere programmato, consultato e modificato tramite App da smartphone, tablet iOS e Android attraverso un router Wi-Fi con connessione ad Internet. L'App consente di gestire un singolo dispositivo o gruppi di dispositivi e offre la possibilità di poter consultare i record storici di gestione per ottimizzare programmi e tempi di intervento.

Grazie all'innovativa tecnologia introdotta da Perry (Wi-Fi Double technology®) gli interruttori orari permettono la programmazione anche in assenza di connessione ad Internet fino a una distanza di 15-20 metri tra prodotto e smartphone. L'App "Perry Timer" consente di creare programmi personalizzati per ogni singolo dispositivo connesso. L'interfaccia, semplice e user friendly, oltre a permettere di impostare un orario di inizio/fine del programma, consente anche di applicare lo stesso su uno o più giorni. Tramite la funzione "Random" è possibile impostare un intervallo di orari nel quale far eseguire accensioni/spengimenti casuali. La funzione "Countdown" consente di applicare un conto alla rovescia al tempo di funzionamento di un dispositivo connesso. La funzione "Ciclico" permette di impostare interventi di durata programmata in un determinato arco di tempo.

Dispositivo multifunzione settabile da App

TIMER



RANDOM



COUNTDOWN



CICLICO



MEMORIA INTERVENTI

AVVERTENZE PER LA SICUREZZA

Leggere attentamente il libretto istruzioni prima di utilizzare il prodotto in quanto fornisce importanti indicazioni riguardanti la sicurezza, l'installazione e l'uso. Conservare con cura il libretto istruzioni per successive consultazioni.



L'installazione, la manutenzione ed il collegamento elettrico del dispositivo Wi-Fi devono essere eseguiti solo da elettricista qualificato ed in conformità alle norme e leggi vigenti.



Assicurarsi di aver tolto l'alimentazione di rete 230V prima di procedere all'installazione o alla manutenzione.

• Dopo l'installazione del dispositivo a retroquadro assicurarsi del rispetto della temperatura di funzionamento dichiarata nelle caratteristiche tecniche.

• Assicurarsi dell'integrità del prodotto dopo averlo tolto dalla scatola di imballo.

• I componenti dell'imballaggio (eventuali sacchetti in plastica, sospensioni in pvc, ecc.) devono essere tenuti lontani dalla portata dei bambini.

**RADIO EMISSIONE:**

l'apparecchio emette intenzionalmente onde radio sulla banda di frequenza di "2412-2472" MHz (Wi-Fi), con una potenza massima inferiore a 100 mW e.i.r.p.



Le onde a radiofrequenza emesse del dispositivo Wi-Fi non comportano rischi per la salute delle persone e animali.



Importante: il fabbricante in nessun caso può essere ritenuto responsabile del mancato funzionamento dei prodotti dovuti a interruzione della connettività alla rete Internet o indisponibilità delle risorse informatiche: Cloud, Server, Portale.



Importante: i costi di connessione alla rete Internet sono a carico dell'utente secondo le tariffe dell'operatore telefonico utilizzato dall'utente.



Importante: il fabbricante si riserva di introdurre tutte le modifiche tecniche e costruttive che riterrà necessarie, senza obblighi di preavviso.

**SMALTIMENTO DI VECCHI APPARECCHI ELETTRICI ED ELETTRONICI**

Questo simbolo sul prodotto o sul suo imballo indica che questo prodotto non può essere trattato come rifiuto domestico. Al contrario, dovrà essere portato ad un punto di raccolta determinato per il riciclaggio degli apparecchi elettrici ed elettronici, come ad esempio:

- punti vendita, nel caso si acquisti un prodotto nuovo simile a quello da smaltire
- punti di raccolta locali (centri di raccolta rifiuti, centri locali di riciclaggio, ecc...).

AssicurandoVi che il prodotto sia smaltito correttamente, aiuterete a prevenire potenziali conseguenze negative per l'ambiente e la salute, che potrebbero essere causate da un inadeguato smaltimento di questo prodotto. Il riciclaggio dei materiali aiuterà a conservare le risorse naturali.

Per informazioni più dettagliate riguardo il riciclaggio di questo prodotto, contattate per cortesia il Vs. ufficio locale, il Vs. servizio di smaltimento rifiuti domestici o il negozio dove avete acquistato questo prodotto.



IMPORTANTE! Scaricare il manuale APP dal sito internet indicato a lato, oppure raggiungere direttamente il sito internet utilizzando il relativo QR code:

110I060WF

<http://www.perry.it/it/prodotto/1io-i060wf.aspx>**Caratteristiche tecniche**

Tensione alimentazione	230 V c.a. +/- 10%
Frequenza	50-60 Hz
Assorbimento/Autoconsumo	< 2W
Tipo di servizio	Continuo/Ciclico
Tipo di uscita	Relè a contatto in scambio libero da potenziale; μ - 16(2)A / 250V~
Tipo di connettore	Faston 6.3x0.8 mm ² (non forniti)
N° max di programmi inseribili	N° 45 (N° 15 ON/OFF - N° 15 Random - N° 15 Ciclico)
Funzionamento ciclico: tempo minimo/massimo impostabile	da 1 minuto a 23h e 59 minuti
Segnalazione LED	Led rete Wi-Fi Led stato relè
Tensione impulsiva nominale	2,5 kV
Grado di protezione	IP40
Tipo di isolamento	Classe II <input type="checkbox"/>
Precisione orologio	+/- 0,5 sec/gg a 25 °C
Grado di inquinamento	2
Temperatura funzionamento	da -10 °C a +55 °C
Temperatura stoccaggio	da -10 °C a +65 °C
Installazione	a retroquadro - modulo 60 x 60
Tipo di uso	Civile / terziario / industriale
Materiali isolanti	glow-wire 850°C
Dimensioni (LxPxH)	60 x 60 x 35 mm

Potenza massima pilotabile

Max potenza commutabile				
3500 VA per singolo contatto	2300W	700W	290W (capacità totale 35 µF)	105W (7 x 15W)

Particolarità

- Fino a max N°45 programmi memorizzati (programmi settimanali):
N° 15 Programmi ON/OFF di tipo TIME/TIME.
N° 15 Programmi Random: effettuano interventi casuali tra l'orario impostato di inizio e fine.
N° 15 Programmi Ciclico: ripetono ciclicamente l'intervento di ON e di OFF con le tempistiche impostate tra l'orario di inizio e l'orario di fine.
- N°01 Programma Countdown (conto alla rovescia)
- Programmabile da smartphone e tablet iOS e Android
- Programmabile anche in assenza di connessione Internet tramite smartphone da una distanza max di 15-20 metri utilizzando una rete Wi-Fi condivisa
- Pulsante per controllo manuale e reset
- Led di rete Wi-Fi
- Led stato relè
- Storico: disponibile solo quando il dispositivo è ONLINE.
- Installazione a retroquadro

IMPORTANTE: non possono essere inseriti programmi sovrapposti. In caso di inserimento di un programma sovrapposto in parte o completamente ad un altro verrà chiesto all'utente di eliminare il programma più vecchio per salvare ed eseguire quello più recente.

INSTALLAZIONE**Avvertenze portata radio**

In fase di installazione, occorre tenere conto di alcuni accorgimenti necessari per non limitare o, in alcuni casi, inibire la portata delle onde radio fra Router e i dispositivi connessi.

In assenza di ostacoli tra dispositivi e il Router, la portata in "aria libera" è di circa 70 m; in ambienti interni con presenza di pareti la portata è di circa 20 m.

La portata radio diminuisce notevolmente quando tra gli elementi vengono interposti degli ostacoli.

Questa attenuazione varia in misura diversa a seconda del tipo di materiale con cui sono realizzate le pareti o gli ostacoli da attraversare.

Anche la presenza di disturbi o interferenze di origine elettromagnetica può ridurre la portata radio indicata. A fianco sono riportati alcuni esempi di attenuazione legata ai materiali, che impattano sulla portata in "Aria libera" sopra dichiarata.

FITTA VEGETAZIONE

alberi, siepi, arbusti, ecc.
riduzione portata radio 10%÷25%

PARETI IN LEGNO O IN CARTONGESSO

riduzione portata radio 10%÷30%

PARETI IN MATTONI O IN PIETRA

riduzione portata radio 40%÷60%

PARETI IN CEMENTO ARMATO

riduzione portata radio 50%÷70%

PARETI e/o SOLAI IN METALLO

riduzione portata radio 65%÷90%

INSTALLAZIONE: insieme del sistema



COLLEGAMENTO ELETTRICO

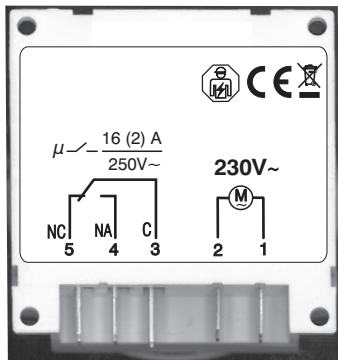

COMANDI E SEGNALAZIONI

Il pulsante per il controllo manuale dell'interruttore orario Wi-Fi

- **pressione rapida:** comando per commutare lo stato del relè (ON / OFF)
- **pressione di 5 sec** (in prima accensione) comando per cercare una rete Wi-Fi con cui connettersi.
- **pressione di 5 sec** (dispositivo già connesso alla rete) comando di RESET.

Il LED blu di stato della rete Wi-Fi

Stato del dispositivo	Segnalazione LED
In attesa di connessione alla rete Wi-Fi	lampeggiante veloce
Connesso alla rete Wi-Fi	spento
Problemi alla rete Wi-Fi	ACCESO FISSO

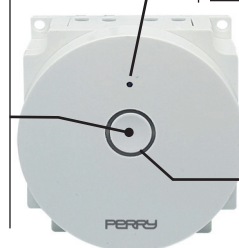

LED rosso di stato del relè
indica se il relè è acceso o è spento. Quando il relè è ON il led sarà acceso; quando il relè è disattivato, il led sarà spento.

Installazione a retroquadro

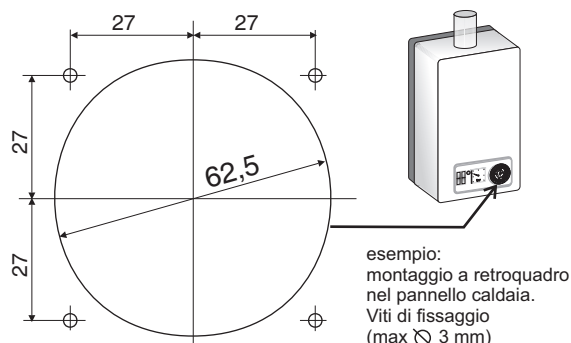

Esempio collegamenti elettrici con Faston

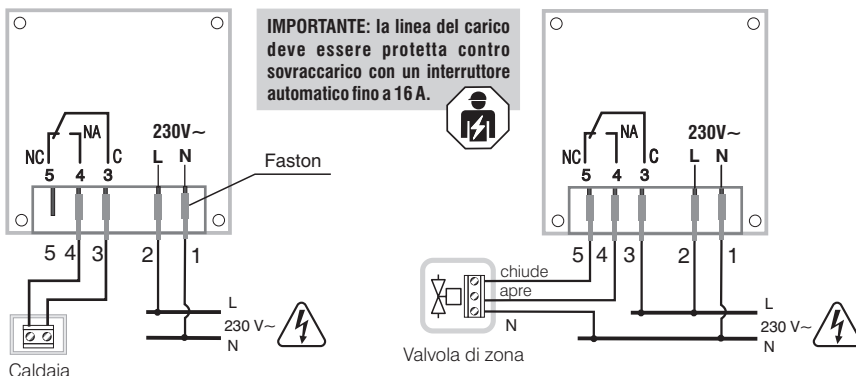

ASSOCIAZIONE DEL DISPOSITIVO Wi-Fi ALL'APP

Accedere con le credenziali personali all'App (Login). Se non si è in possesso delle credenziali effettuare la registrazione (vedere manuale dell'APP)

Nota: in caso di problematiche alla rete Wi-Fi sarà possibile anche associare il dispositivo all'APP utilizzando la modalità AP (vedere descrizione nel manuale dell'APP)

- Seguire passo passo la procedura dell'APP e associare l'interruttore orario Wi-Fi all'App: «Aggiungi dispositivo».
- Confermata l'associazione del dispositivo Wi-Fi, procedere con la programmazione come descritto nel manuale dell'APP.

OPERAZIONE DI RESET

IMPORTANTE! L'operazione di RESET è consigliata all'installatore o ad utenti esperti in quanto, con questa operazione, le impostazioni e le programmazioni precedentemente eseguite, verranno perse.

Per riportare l'interruttore orario Wi-Fi alla condizione di fabbrica eseguire l'operazione di Reset, tenendo premuto per 5 secondi il tasto sul fronte dell'interruttore orario Wi-Fi.

IMPORTANTE: l'interruttore orario perde l'associazione con la APP e viene cancellata tutta la programmazione riportando il dispositivo nella condizione di fabbrica.

Nota: sarà anche possibile cancellare la programmazione e/o associazione del dispositivo dall'APP (vedere istruzioni APP).

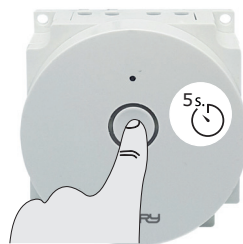

RESET:
tenere premuto il pulsante sul frontale per 5 secondi

DICHIARAZIONE DI CONFORMITÀ UE SEMPLIFICATA

Il fabbricante dichiara che il tipo di apparecchiatura radio sottoindicata è conforme alla Direttiva 2014/53/UE (RED).
Il testo completo della dichiarazione di conformità UE è disponibile all'indirizzo Internet riportato in etichetta:

Manufacturer, Fabricat, Fabrikant, Fabricante, Fabricante:
PERRY ELECTRIC S.r.l.
Via MILANESE, 11 - 22070 VENIANO (Como)
ITALY - www.perry.it
Tel. +39-031-8944.1 Fax +39-031-931848
http://www.perry.it/it/dichiarazioni.aspx

Type, Typen, Tipo:
11OIO60WF
Series, serie:
V001



FUNZIONAMENTO IN ASSENZA DI RETE

In assenza di alimentazione di rete 230V~ (es. «black-out»), l'interruttore orario disabilita il relè; la lingua, i programmi, e tutte le impostazioni precedentemente inserite, sono assicurate in una memoria permanente.

Non verrà garantito l'aggiornamento della data e dell'ora corrente.

Al ritorno della tensione di rete e della connessione Internet, data e ora corrente saranno automaticamente aggiornate.

Attenzione: se al ritorno della tensione di rete, la connessione a internet è disattivata l'interruttore orario non eseguirà i programmi. Ripristinare la connessione a internet.



PERRY ELECTRIC Srl
Via Milanese, 11
22070 VENIANO (CO)
ITALY www.perry.it

ENGLISH

**TIME SWITCH Wi-Fi module 60 x 60**

The Wi-Fi time switch can be programmed, consulted and modified via an App on an iOS and Android smartphone or tablet via a Wi-Fi router with an internet connection. The App allows you to manage a single device or groups of devices and the option of consulting the historical management data to optimise programs and intervention times.

Thanks to the innovative technology introduced by Perry (Wi-Fi Double technology®), the time switches allow it to be programmed even without an internet connection up to a distance of 15-20 meters between the product and a smartphone. The **"Perry Timer" App** allows you to create customised programmes for each connected device. The interface is simple and user friendly and besides allowing you to set a program start/end time, it also allows you to apply the same setting to one or more days. The "Random" function allows you to set a time interval for random switch-on and off. The "Countdown" function allows you to apply a countdown to the operating time of a connected device. The "Cyclic" function allows you to set interventions with programmed duration in a certain period of time.

Multi-functional device that can be set from the App



TIMER



RANDOM



COUNTDOWN



CYCLIC



LOG

**SAFETY WARNINGS**

Read the instruction manual carefully before using the product as it provides important information regarding safety, installation and use. Store the instruction manual carefully for future consultation.



The Wi-Fi device must only be installed, serviced and connected electrically by a qualified electrician and in compliance with regulations and laws in force.



Make sure the 230V mains power supply is disconnected before installing or carrying out any maintenance operations.

- After back panel mounting the device, make sure the operating temperature complies with the technical features.
- Make sure the product is intact after removing it from the packaging box.
- Packaging components (plastic bags, PVC suspensions, etc.) must be kept out of the reach of children.



RADIO EMISSION:
the device intentionally emits radio waves on the frequency band of "2412-2472" MHz (Wi-Fi), with a maximum power of less than 100 mW e.i.r.p.



Radio-frequency waves emitted from the Wi-Fi device do not pose a risk to human and animal health.



Important: the manufacturer shall not, under any circumstances, be liable if the products fail to operate due to the interruption of the internet network or unavailability of these resources: **Cloud, Server, Portal.**



Important: internet access costs are charged to users according to the rates of their mobile phone provider.



Important: the manufacturer reserves the right to make all technical and manufacturing modifications deemed necessary without prior notice.

**DISPOSING OF OLD ELECTRICAL AND ELECTRONIC EQUIPMENT**

This symbol on the product or on its packaging indicates that this product cannot be treated as household waste. On the contrary, it must be taken to a specific collection centre for recycling electrical and electronic equipment, such as:
- points of sale, if a new product is bought, similar to that being disposed of
- local collection points (waste collection facilities, local recycling facilities, etc.).
By making sure the product is disposed of correctly, you will help prevent potential negative consequences for the environment and human health, which could otherwise be caused by inadequate disposal of this product. Recycling materials will help conserve natural resources.
For more detailed information about recycling this product, please contact the local office in your area, the household waste disposal service in your area or the shop where you purchased this product.



IMPORTANT! Download the APP manual from the website indicated at the side, or go directly to the website using the corresponding QR code:

110I060WF

<http://www.perry.it/prodotto/1io-io60wf.aspx>

**Technical specifications**

Supply voltage	230 V approx. +/- 10%
Frequency	50-60 Hz
Consumption/Stand-by consumption	< 2W
Type of service	Continuous/Cyclic
Output type	Potential-free changeover contact relay; μ - 16(2)A / 250V~
Type of connector	Faston 6.3x0.8 mm ² (not included)
Max no. of programs that can be entered	N° 45 (N° 15 ON/OFF - N° 15 Random - N° 15 Cyclic)
Cyclic program: minimum / maximum time settable	from 1 minute to 23h and 59 minutes
LED signal	Wi-Fi LED Relay status LED
Rated impulse voltage	2,5 kV
Protection rating	IP40
Type of insulation	Class II <input type="checkbox"/>
Clock precision	+/- 0,5 sec/day at 25 °C
Rate of pollution	2
Operating temperature	from -10 °C to +55 °C
Storage temperature	from -10 °C to +65 °C
Installation	Back panel mounting - module 60 x 60
Type of use	Civil / tertiary / industrial
Insulation materials	glow-wire 850°C
Dimensions (LxWxH)	60 x 60 x 35 mm

Maximum controllable power

Max switchable power					
3500 VA for single contact	2300W	700W	290W (total capacity 35 μF)	105W (7 x 15W)	

Salient features

- Up to 45 stored programs (weekly programs):
N° 15 ON / OFF Programs: type TIME/TIME.
N° 15 Random Programs: performs random interventions between the start time and the end time set.
N° 15 Cyclic Programs: cyclically repeat the intervention of On and OFF with the timing set between the start time and the end time.
- N°01 Countdown program
- Programmable from an iOS and Android smartphone and tablet
- Programmable even without an internet connection via a smartphone from a max distance of 15-20 metres, using a shared Wi-Fi network
- Button for manual control and reset
- Wi-Fi LED
- Relay status LED
- Chronology: available only when the device is ONLINE.
- Back panel mounting

IMPORTANT: overlapping programs cannot be entered. If a partially or fully overlapped program is entered, the user will be asked to delete the older program to save and execute the more recent one.

INSTALLATION**Radio range warnings**

During installation, some precautions must be taken in order not to limit or, in some cases, inhibit the range of the radio waves between the Router and the connected devices.

If there are no obstacles between the devices and the Router, the "open air" range is approximately 70 m; indoors with the presence of walls, the range is approximately 20 m.

The radio range decreases significantly when there are obstacles between the elements. This reduction varies to different extents, depending on the type of material of the walls or the obstacles to be crossed.

Also the presence of interference of electromagnetic origin can reduce the indicated radio range.

At the side are a few examples of reduction related to the materials, which impact the flow in "Open air" as declared above.

THICK VEGETATION

trees, hedges, shrubs, etc.
radio range reduction 10% ÷ 25%

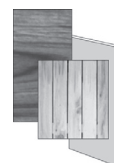
**WOOD OR GYPSUM WALLS**

radio range reduction 10% ÷ 30%

**BRICK OR STONE WALLS**

radio range reduction 40% ÷ 60%

REINFORCED CONCRETE WALLS

radio range reduction 50% ÷ 70%

METAL WALLS and/or FLOORS

radio range reduction 65% ÷ 90%

INSTALLATION: system set

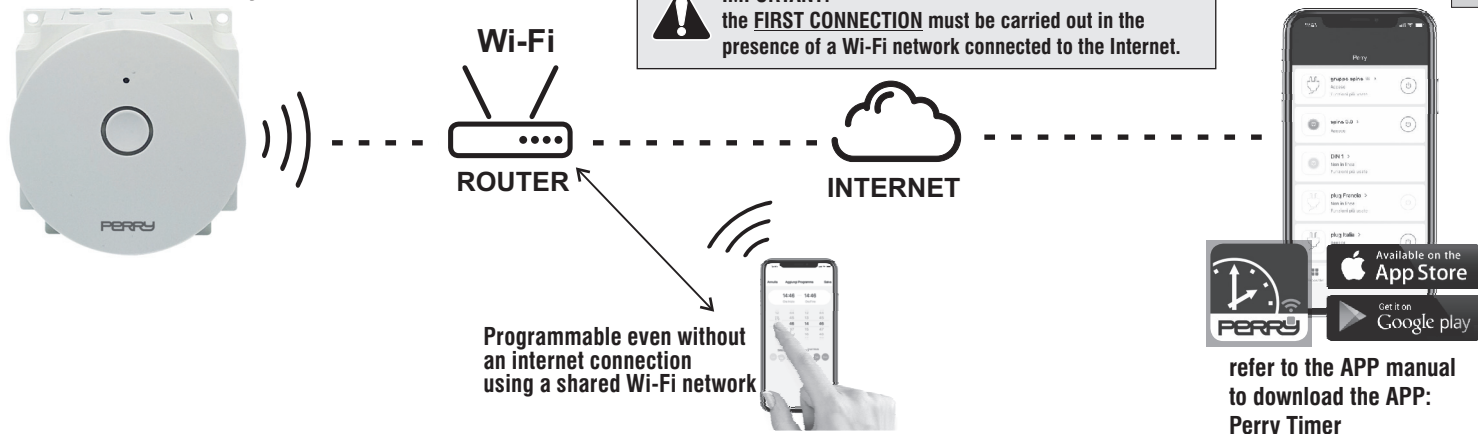

ELECTRICAL CONNECTION



Faston 6.3x0.8
(not included)

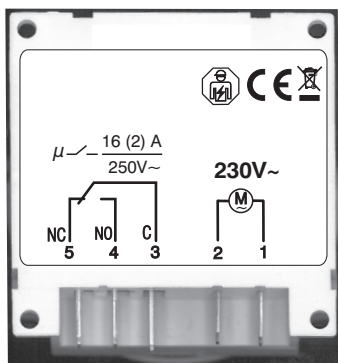

CONTROLS AND SIGNALS

The button to manually control the Wi-Fi time switch

- **quick press:** command to switch the relay status (ON / OFF)
- **pressed for 5 s** (first switch-on) command to search for a Wi-Fi network to connect to.
- **pressed for 5 s** (device already connected to the network) RESET command.

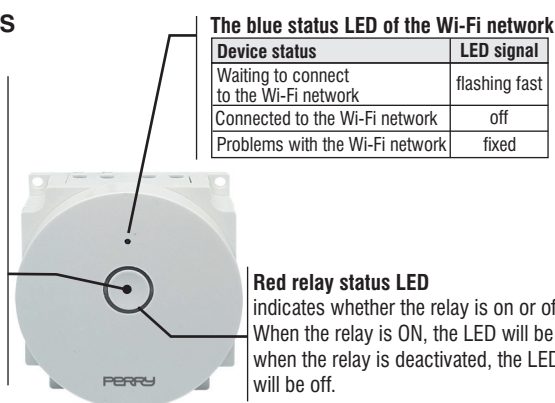

Back panel mounting

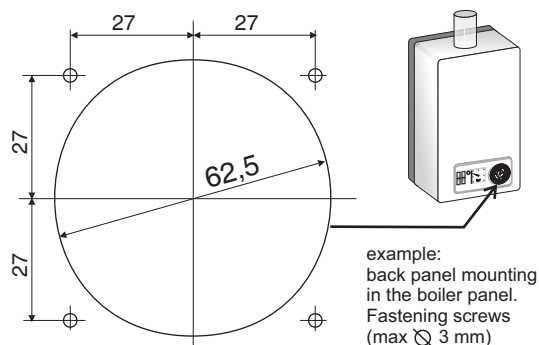

Example Faston electrical connections

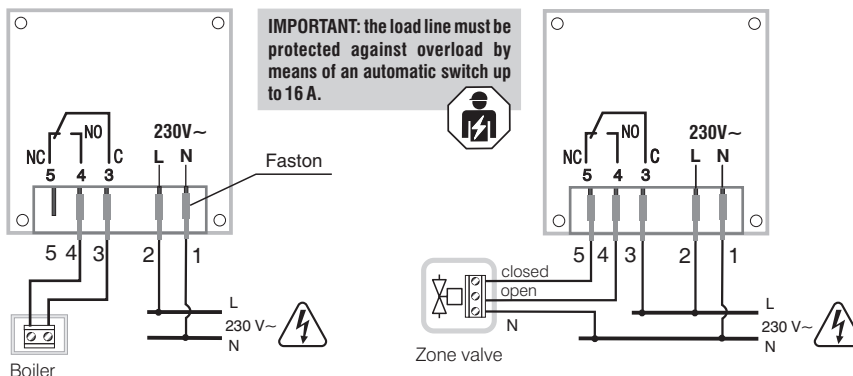

CONNECTION OF THE Wi-Fi DEVICE TO THE APP

Log in to the App with the personal credentials. If you do not have the credentials, register (see the APP manual)
Note: in case of problems with the Wi-Fi network, it will also be possible to associate the device to the APP using the AP mode (see description in the APP manual)

- Follow the procedure of the APP step-by-step and associate the Wi-Fi time switch to the App: «Add device»
- Once the association of the Wi-Fi device has been confirmed, proceed with the programming as described in the APP manual.

RESET

IMPORTANT! It is recommended for the installer or expert user to perform the RESET as this deletes any previous settings and programs.

To reset the Wi-Fi time switch to the factory settings, run the Reset function by keeping the button on the front of the Wi-Fi time switch pressed for 5 seconds.

IMPORTANT: the time switch loses the association with the APP, all programming is deleted and the device is set back to the factory default settings.

Note: it will also be possible to delete the programming and/or association of the device from the APP (see APP instructions).

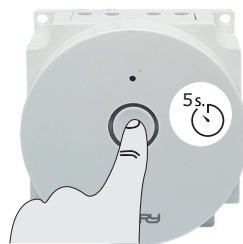

RESET:
Press and hold the button at the front for 5 seconds

OPERATION WITH NO POWER

If the 230V~ power is disconnected (e.g. a blackout), the time switch disables the relay.

The language, programs and all previously entered settings are saved in a permanent memory.

Update of the current date and time will not be guaranteed.

When power and the internet connection return, the current date and time will be automatically updated.

Attention: if the Internet connection is deactivated when power returns, the time switch will not run the programs. Restore the Internet connection.

SIMPLIFIED EU DECLARATION OF CONFORMITY

The manufacturer declares that the type of radio equipment indicated below complies with Directive 2014/53/EU (RED).

The full text of the EU declaration of conformity is available at the address shown on the label:

Manufacturer, Fabricat, Fabrikant, Fabricante, Fabricante:
PERRY ELECTRIC S.r.l.
 Via MILANESE, 11 - 22070 VENIANO (Como)
 ITALY - www.perry.it
 Tel. +39-031-8944.1 Fax +39-031-931848
<http://www.perry.it/it/dichiarazioni.asp>

Type, Typen, Tipo:
11OIO60WF

Series, serie:
 V001





PERRY ELECTRIC Srl
Via Milanese, 11
22070 VENIANO (CO)
ITALY www.perry.it

FRANÇAIS

**INTERRUPTEUR HORAIRE Wi-Fi module 60 x 60**

L'interrupteur horaire Wi-Fi peut être programmé, visualisé et modifié via l'application depuis les smartphones, les tablettes iOS et Android via un routeur Wi-Fi avec connexion internet. L'application vous permet de gérer un seul appareil ou des groupes d'appareils et offre la possibilité de consulter les dossiers de gestion historiques pour optimiser les programmes et les temps d'intervention.

Grâce à la technologie innovante introduite par Perry (Wi-Fi Double technology®), les minuteries permettent de programmer même en l'absence de connexion Internet jusqu'à 15-20 mètres entre le produit et le smartphone. L'application « Perry Timer » vous permet de créer des programmes personnalisés pour chaque appareil connecté. L'interface, simple et conviviale, en plus de vous permettre de définir une heure de début/fin du programme, vous permet également de l'appliquer sur un ou plusieurs jours. Au moyen de la fonction « Aléatoires », il est possible de définir un intervalle de temps pour effectuer des opérations d'activation / désactivation aléatoires. La fonction « Compte à rebours » vous permet d'appliquer un compte à rebours à la durée de fonctionnement d'un appareil connecté. La fonction « Cyclique » vous permet de définir des interventions de durée programmée sur une période donnée.

Dispositif multifonction programmables à partir d'application

MINUTERIE



ALÉATOIRE



COMPTE A REBOURS



CYCLIQUE



MÉMOIRE INTERVENTIONS

**AVERTISSEMENT POUR LA SÉCURITÉ**

Lire attentivement le manuel d'instructions avant d'utiliser le produit car il fournit des informations importantes sur la sécurité, l'installation et l'utilisation. Conserver soigneusement ce manuel d'instructions pour le consulter à tout moment.



L'installation et le branchement électrique du dispositif Wi-Fi doivent être effectués uniquement par un électricien qualifié et en conformité avec les lois et réglementations en vigueur.



Vérifier que l'alimentation de réseau 230V a été coupée avant de procéder à l'installation ou à l'entretien.

- Après l'installation du dispositif à encastrement, veiller à respecter la température de fonctionnement déclarée dans les caractéristiques techniques.
- S'assurer de l'intégrité du produit après l'avoir retiré de sa boîte d'emballage.
- Les composants d'emballage (sacs en plastique, suspensions en PVC, etc.) doivent être tenus à l'écart des enfants.

**EMISSION RADIO :**

l'appareil émet intentionnellement des ondes radio sur la bande de fréquence « 2412-2472 » MHz (Wi-Fi), avec une puissance maximale inférieure à 100 mW e.i.r.p.



Les ondes radioélectriques émises par le dispositif Wi-Fi ne présentent aucun risque pour la santé humaine et animale.



Important : le fabricant ne peut en aucun cas être tenu responsable du non fonctionnement des produits dû à une interruption de la connectivité au réseau internet ou au manque de disponibilité des ressources informatiques : Cloud, Serveur, Portail.



Important : les coûts de connexion au réseau internet sont à la charge de l'utilisateur conformément aux tarifs de l'opérateur téléphonique utilisé par l'utilisateur.



Important : le fabricant se réserve le droit d'apporter toutes les modifications techniques et de fabrication qu'il jugera nécessaires, sans avis préalable.

**ÉLIMINATION DES ANCIENS APPAREILS ÉLECTRIQUES ET ÉLECTRONIQUES**

Ce symbole sur le produit ou sur son emballage indique que ce produit ne peut pas être traité comme déchet ménager. Au contraire, il doit être apporté dans un point de collecte déterminé pour le recyclage des appareils électriques et électroniques, par exemple :

- points de vente, en cas d'achat d'un nouveau produit semblable à celui à éliminer
 - points de collecte locaux (centres de collecte des déchets, centres locaux de recyclage, etc.).
- En vous assurant que le produit est éliminé correctement, vous aiderez à prévenir les conséquences potentiellement négatives pour l'environnement et la santé, qui pourraient être causées par l'élimination inadéquate de ce produit. Le recyclage des matériaux aidera à conserver les ressources naturelles. Pour plus d'informations sur le recyclage de ce produit, veuillez contacter votre bureau local, votre service d'élimination des déchets ménagers ou le magasin où vous avez acheté ce produit.



IMPORTANT ! Téléchargez le manuel de l'application depuis le site internet indiqué sur le côté, ou accédez directement au site en utilisant le QR code correspondant:

Caractéristiques techniques

Tension d'alimentation	230 V c.a. +/- 10%
Fréquence	50-60 Hz
Absorption/consommation propre	< 2W
Type de service	Continu/Cyclique
Type de sortie	Relais de contact dans un échange sans potentiel ; μ - 16(2)A / 250V~
Type de connecteur	Faston 6.3x0.8 mm ² (non incluses)
N° max de programmes insérables	N° 45 (N° 15 ON/OFF - N° 15 Aléatoires - N° 15 Cyclique)
Programme cyclique: temps minimum / maximum réglable	de 1 minute à 23h et 59 minutes
Signalisation LED	LED réseau Wi-Fi LED état relais
Tension d'impulsion nominale	2,5 kV
Indice de protection	IP40
Type d'isolation	Classe II <input type="checkbox"/>
Précision horloge	+/- 0,5 s/jour à 25 °C
Degré de pollution	2
Température de fonctionnement	de -10 °C à +55 °C
Température de stockage	de -10 °C à +65 °C
Installation	par encastrement - module 60 x 60
Type d'utilisation	Civil / tertiaire / industriel
Matériaux isolants	glow-wire 850°C
Dimensions (LxPxH)	60 x 60 x 35 mm

Puissance maximum pilotable

Puissance max. commutable				
3500 VA pour chaque contact	2300W	700W	290W (capacité totale 35 µF)	105W (7 x 15W)

Particularité

- Jusqu'à 45 programmes stockés (programmes hebdomadaires)
 - N° 15 Programmes ON/OFF de type TIME/TIME.
 - N° 15 Programmes Aléatoire : effectuent des interventions aléatoires entre l'heure de début et l'heure de fin réglés
 - N° 15 Programmes Cyclique: répètent cycliquement l'intervention de On et OFF avec le temps réglé entre l'heure de début et l'heure de fin.
- N°01 Programme Countdown (compte à rebours)
- Programmable à partir de smartphones et tablettes iOS et Android
- Programmable même en l'absence d'une connexion Internet via un smartphone à une distance de 15-20 mètres en utilisant un réseau Wi-Fi partagé
- Bouton pour contrôle manuel et réinitialisation
- LED réseau Wi-Fi
- LED état relais
- Mémoire intervention: disponible uniquement lorsque l'appareil est EN LIGNE
- Installation par encastrement

IMPORTANT : les programmes qui se chevauchent ne peuvent pas être insérés. Si un programme partiellement ou totalement superposé est inséré, l'utilisateur sera invité à supprimer le programme le plus ancien pour enregistrer et exécuter le programme le plus récent.

110I060WF

<http://www.perry.it/it/prodotto/110-i060wf.aspx>**INSTALLATION****Avvertissements relatifs à la portée radio**

Au moment de l'installation, il faut prendre certaines mesures pour ne pas limiter, voire inhiber, la portée des ondes radio entre le Routeur et les dispositifs connectés. En l'absence d'obstacles entre les dispositifs et le Routeur, la portée à l'« air libre » est de 70 m environ ; dans les locaux intérieurs avec des murs, la portée est d'environ 20 m.

La portée radio diminue considérablement lorsque des obstacles sont interposés entre les éléments.

Cette atténuation varie à des degrés différents selon le type de matériau avec lequel les murs sont réalisés ou les obstacles à franchir.

La présence de perturbations ou d'interférences d'origine électromagnétique peut également réduire la portée radio indiquée.

A côté se trouvent quelques exemples d'atténuation liés aux matériaux, qui ont un impact sur le flux dans « Free air » ci-dessus déclaré.

VÉGÉTATION DENSE

arbres, haies, arbustes, etc.
réduction du débit radio 10% ÷ 25%

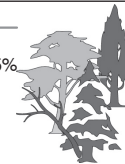
**MURS EN BOIS OU CONTREPLAQUE**

réduction du débit radio 10% ÷ 30%

**PAROIS EN BRIQUES OU EN PIERRE**

réduction du débit radio 40% ÷ 60%

**PAROIS EN BÉTON ARMÉ**

réduction du débit radio 50% ÷ 70%

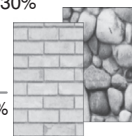
**MURS et / ou PLANCHERS EN METAL**

réduction du débit radio 65% ÷ 90%

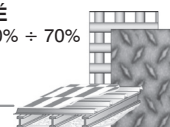

INSTALLATION : ensemble du système



IMPORTANT!
Le **PREMIER ASSOCIATION** doit être réalisé en présence d'un réseau Wi-Fi connecté à Internet.

Programmable même en l'absence de réseau internet en utilisant un réseau Wi-Fi partagé



pour télécharger l'application : **Perry Timer**
consulter le manuel Application

CONNEXION ELECTRIC



Faston 6.3x0.8
(non inclus)

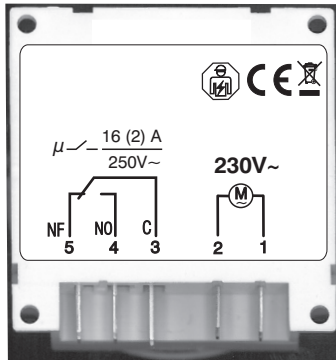

COMMANDES ET SIGNALISATIONS

Le bouton pour le contrôle manuel de l'horloge Wi-Fi
- **pression rapide** : commande pour commuter l'état du relais (ON / OFF)
- **pression de 5 s** (à la première mise sous tension) pour rechercher un réseau Wi-Fi auquel se connecter.
- **pression de 5 s** (dispositif déjà connecté au réseau) commande de RESET.

La LED bleue d'état du réseau Wi-Fi

État du dispositif	Signalisation LED
En attente de connexion au réseau Wi-Fi	clignotant rapidement
Connecté au réseau Wi-Fi	éteinte
Problèmes au réseau Wi-Fi	allumée fixement

LED rouge d'état du relais

indique si le relais est allumé ou éteint. Lorsque le relais est activé, le voyant s'allume ; lorsque le relais est désactivé, la LED sera éteinte.

Installation par encastrement

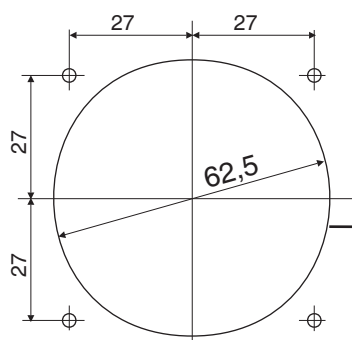

exemple : montage par encastrement dans le panneau chaudière.
Vis de fixation (max Ø 3 mm)

Exemple branchements électriques avec Faston

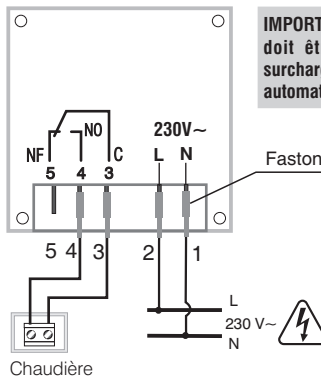

IMPORTANT : la ligne de charge doit être protégée contre la surcharge avec un interrupteur automatique jusqu'à 16 A.

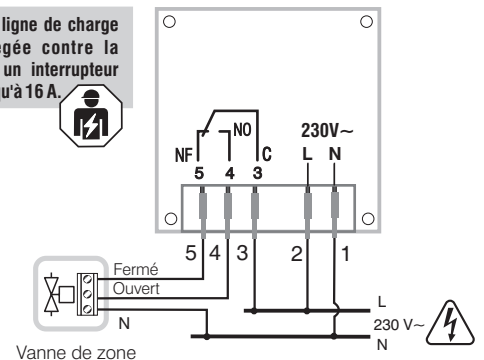

ASSOCIATION DU DISPOSITIF Wi-Fi VERS L'APPLICATION

Connectez-vous avec les informations d'identification personnelles de l'application (Connexion).

Si vous n'avez pas les informations d'identification, enregistrez-vous (voir le manuel de l'application).

Remarque : en cas de problèmes sur le réseau Wi-Fi, il sera également possible d'associer l'appareil à l'application en utilisant le mode AP (voir la description dans le manuel de l'application).

- Suivre la procédure de l'appli étape par étape et associer l'interrupteur horaire Wi-Fi à l'appli : « Ajouter dispositif »
- Une fois l'association du dispositif Wi-Fi confirmée, passer à la programmation comme décrit dans le manuel de l'application.

OPÉRATION DE RÉINITIALISATION



IMPORTANT ! L'opération RESET est recommandée à l'installateur ou aux utilisateurs experts car, avec cette opération, les réglages et la programmation précédemment effectués seront perdus.

Pour réinitialiser l'horloge Wi-Fi sur le réglage d'usine, effectuez l'opération de réinitialisation en maintenant enfoncé le bouton à l'avant de l'horloge Wi-Fi pendant 5 secondes.

IMPORTANT: l'interrupteur horaire perd son association avec l'APPLI et toute la programmation est annulée, ce qui ramène l'appareil à l'état d'origine.

Remarque : il sera également possible d'annuler la programmation et / ou l'association de l'appareil à partir de l'application (voir les instructions application).

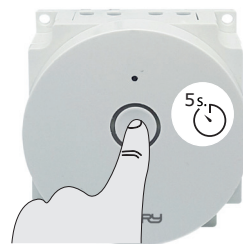

Appuyez et maintenez le bouton sur le devant pendant 5 secondes

FONCTIONNEMENT EN L'ABSENCE DE RÉSEAU

En l'absence d'alimentation secteur à 230 V~ (ex. « black-out »), l'interrupteur horaire désactive le relais. La langue, les programmes et les paramètres précédemment configurés sont sauvegardés dans une mémoire permanente.

La mise à jour de la date et de l'heure en cours n'est pas garantie.

Lorsque la tension du réseau et la connexion Internet reviennent, la date et l'heure actuelles seront automatiquement mises à jour.

Attention : lorsque le courant revient, si la connexion à Internet est désactivée, l'interrupteur horaire n'effectue pas les programmes. Rétablir la connexion à Internet.

DÉCLARATION DE CONFORMITÉ CE SIMPLIFIÉE

Le fabricant déclare que le type d'équipement radio indiqué ci-dessous est conforme à la directive 2014/53 / UE (RED).

Le texte intégral de la déclaration UE de conformité est disponible à l'adresse Internet indiquée sur l'étiquette :

Manufacturer, Fabricat, Fabrikant, Fabbricante, Fabricante:
PERRY ELECTRIC S.r.l.
Via MILANESE, 11 - 22070 VENIANO (Como)
ITALY - www.perry.it
Tel. +39-031-8944.1 Fax +39-031-931848
http://www.perry.it/it/dichiarazioni.aspx

Type, Typen, Tipo:
11OIO60WF

Series, serie:
V001





PERRY ELECTRIC Srl
Via Milanese, 11
22070 VENIANO (CO)
ITALY www.perry.it

DEUTSCH



WLAN-ZEITSCHALTUHR 60 x 60-Modul

Die WLAN-Zeitschaltuhr kann über eine App von einem Smartphone, einem iOS- und Android-Tablet über einen WLAN-Router mit Internetverbindung programmiert, aufgerufen und geändert werden. Die App ermöglicht die Verwaltung eines einzelnen Geräts oder von Geräteeinheiten und bietet die Möglichkeit, historische Verwaltungsaufzeichnungen einzusehen, um Programme und Reaktionszeiten zu optimieren.

Dank der innovativen Technologie von Perry (Wi-Fi Double technology®) können Zeitschaltuhren auch ohne Internetverbindung bis zu einer Entfernung von 15-20 Metern zwischen dem Produkt und dem Smartphone programmiert werden. Mit der App "Perry Timer" können für jedes angeschlossene Gerät kundenspezifische Programme erstellt werden. Die Schnittstelle ist einfach und benutzerfreundlich. Sie bietet die Möglichkeit, eine Start-/Endzeit des Programms einzustellen und erlaubt es, diese an einem oder mehreren Tagen anzuwenden. Mit der Funktion "Random" kann ein Zeitintervall für zufälliges Ein- und Ausschalten eingestellt werden. Mit der Funktion "Countdown" kann ein Countdown für die Betriebszeit eines angeschlossenen Gerätes angewendet werden. Mit der Funktion "Zyklisch" können Eingriffe mit programmierter Dauer in einem bestimmten Zeitraum eingestellt werden.

Multifunktionsgerät über App einstellbar



SICHERHEITSHINWEISE



Die Bedienungsanleitung vor der Verwendung des Produkts aufmerksam lesen, da sie wichtige Anweisungen bezüglich der Sicherheit, der Installation und des Betriebs enthält. Die Bedienungsanleitung für das spätere Nachschlagen sorgfältig aufbewahren.



Die Installation, die Wartung und der Stromanschluss des WLAN-Gerätes dürfen nur von einer qualifizierten Elektrofachkraft und gemäß den einschlägigen Vorschriften und gesetzlichen Bestimmungen durchgeführt werden.



Sicherstellen, dass die 230 V-Netzversorgung vor der Montage oder vor der Wartung ausgeschaltet wurde.

- Nach der Hinterwandinstallation der Vorrichtung sicherstellen, dass die in den technischen Eigenschaften angegebene Temperatur beachtet wurde.
- Nach dem Auspacken sicherstellen, dass das Produkt unbeschädigt ist.
- Die Verpackungsteile (Plastiktüten, Aufhängungen aus PVC, etc.) müssen außerhalb der Reichweite von Kindern aufbewahrt werden.



FUNKEMISSIONEN:
Das Gerät sendet absichtlich Funkwellen im Frequenzband "2412-2472" MHz (WLAN) mit einer maximalen Leistung von weniger als 100 mW e.i.r.p. aus.



Die vom WLAN-Gerät ausgehenden Hochfrequenzwellen stellen keine Gefahr für die Gesundheit von Mensch und Tier dar.



Wichtig: der Hersteller kann auf keinen Fall für den mangelnden Betrieb der Produkte verantwortlich gemacht werden, wenn dies auf Unterbrechung der Verbindung mit dem Internetnetz oder mangelnde Verfügbarkeit von die Informatik betreffenden Voraussetzungen zurückzuführen ist: Cloud, Server, Portal.



Wichtig: die Kosten der Internetverbindung laut den Tarifen des Anbieters, der vom Benutzer verwendet wird, gehen zu Lasten des Benutzers.



Wichtig: der Hersteller behält sich das Recht vor, jederzeit und ohne Vorankündigung die von ihm als erforderlich erachteten technischen und konstruktionsspezifischen Änderungen auszuführen.



ENTSORGUNG VON ELEKTRO- UND ELEKTRONIK-ALTGERÄTEN
Dieses Symbol auf dem Produkt oder auf seiner Verpackung weist darauf hin, dass das Produkt am Ende seiner Lebensdauer getrennt von den anderen Abfällen zu entsorgen ist. Das Gerät muss am Ende seiner Lebensdauer einer geeigneten Sammelstelle für elektrische und elektronische Abfälle zugeführt werden, wie zum Beispiel:
- Verkaufsstellen, beim Kauf eines neuen Geräts, das dem Altgerät entspricht.
- örtliche Sammelstellen (Abfallsammelzentren, örtliche Recyclingstellen, etc...)
Eine entsprechende Behandlung und Entsorgung im Sinne des Umweltschutzes trägt zur Vermeidung etwaiger negativer Auswirkungen auf die Umwelt und die Gesundheit bei, die durch eine unangemessene Entsorgung des Produktes verursacht werden können. Die Wiederverwertung der Materialien trägt zur Erhaltung der natürlichen Ressourcen bei. Für detaillierte Informationen in Bezug auf die Wiederverwertung dieses Produkts wenden Sie sich bitte an die entsprechende lokale Behörde, Ihre Entsorgungsstelle für Hausmüll oder das Geschäft, in dem Sie dieses Produkt erworben haben.



WICHTIG! Laden Sie das APP-Handbuch von der nebenstehenden Website herunter oder gehen Sie mit dem entsprechenden QR-Code direkt zur Website:

110I060WF

<http://www.perry.it/it/prodotto/1io-i060wf.aspx>



INSTALLATION

Warnungen Funkreichweite

Bei der Installation sind einige Maßnahmen zu berücksichtigen, um die Reichweite der Funkwellen zwischen dem Router und den angeschlossenen Geräten nicht einzuschränken oder in einigen Fällen zu behindern.

Wenn keine Hindernisse zwischen den Geräten und dem Router vorhanden sind, beträgt die Funkreichweite in „freier Luft“ etwa 70 m; in geschlossenen Räumen mit Wänden beträgt sie etwa 20 m.

Die Funkreichweite verringert sich erheblich, wenn Hindernisse zwischen die Elemente gestellt werden.

Diese Abschwächung variiert je nach Art des Materials, aus dem die zu passierenden Wände oder Hindernisse gefertigt sind.

Auch das Vorhandensein von elektromagnetischen Störungen oder Interferenzen kann die angegebene Funkreichweite verringern.

Nebenstehend sind einige Beispiele für materialbedingte Abschwächung aufgeführt, die die oben genannte Funkreichweite in "Freier Luft" beeinflussen.

DICHTE VEGETATION

Bäume, Hecken, Sträucher, etc.
Reduzierung der Funkreichweite um 10 % ÷ 25 %.



HOLZ- ODER GIPSKARTONWÄNDE

Reduzierung der Funkreichweite um 10 % ÷ 30 %



ZIEGEL - ODER STEINMAUERN

Reduzierung der Funkreichweite um 40 % ÷ 60 %



STAHLBETONWÄNDE

Reduzierung der Funkreichweite um 50 % ÷ 70 %

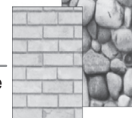

WÄNDE und/oder BÖDEN AUS METALL

Reduzierung der Funkreichweite um 65 % ÷ 90 %

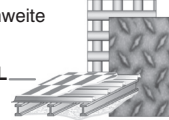

INSTALLATION: Gesamtheit des Systems

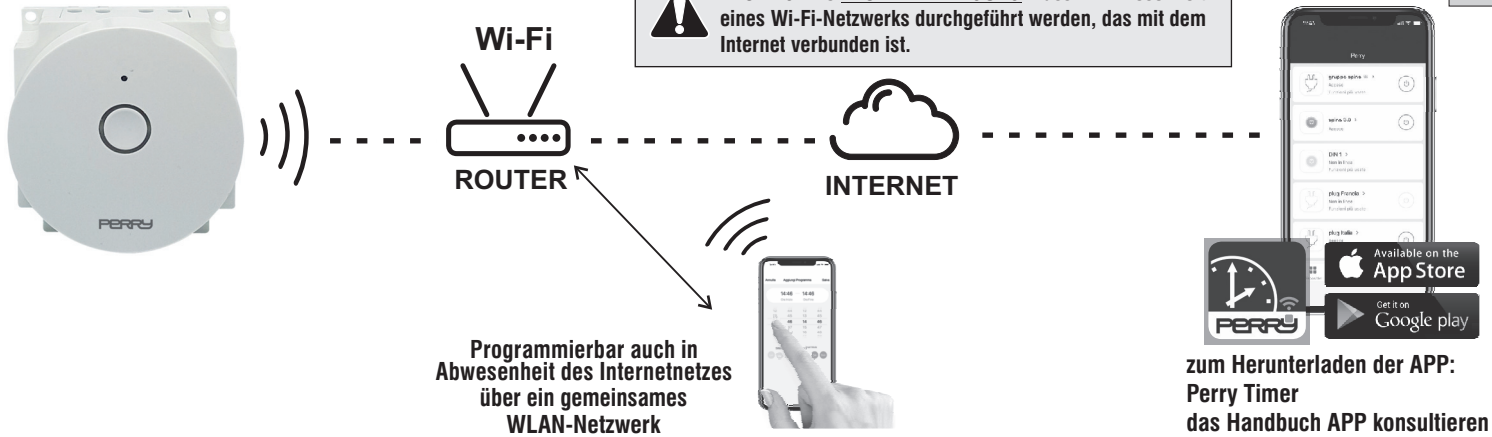

ELEKTRISCHER ANSCHLUSS

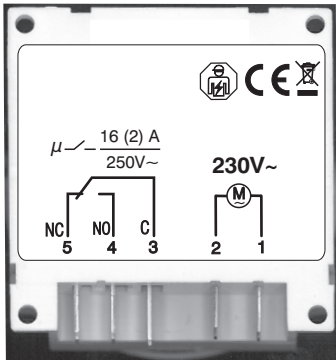

STEUERUNGEN UND MELDUNGEN

Die Taste für die manuelle Steuerung der WLAN-Zeitschaltuhr

- schnelle Betätigung: Befehl zum Umschalten des Relaisstatus (ON / OFF)
- 5 Sekunden lange Betätigung (beim ersten Einschalten) Befehl, ein WLAN-Netz für den Anschluss zu suchen.
- 5 Sekunden lange Betätigung (Vorrichtung bereits am Netz angeschlossen) Befehl für RESET.

Die blaue LED für den Status des WLAN-Netzes

Status der Vorrichtung	LED-Meldung
In Wartezustand für den Anschluss an das WLAN-Netz	langsam blinkend
Anschluss an das WLAN-Netz	ausgeschaltet
Probleme am WLAN-Netz	fest eingeschaltet

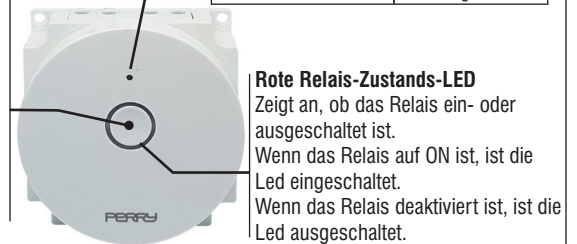

Hinterwandmontage

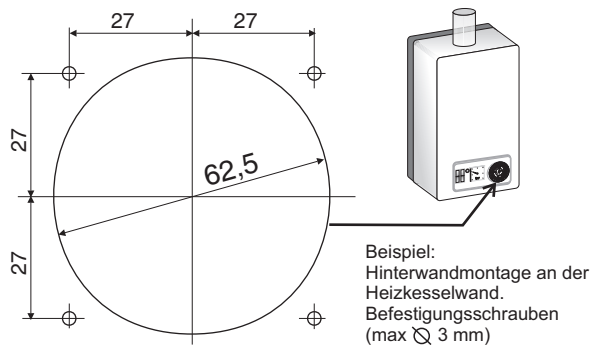

Beispiel Elektrische Faston-Anschlüsse.

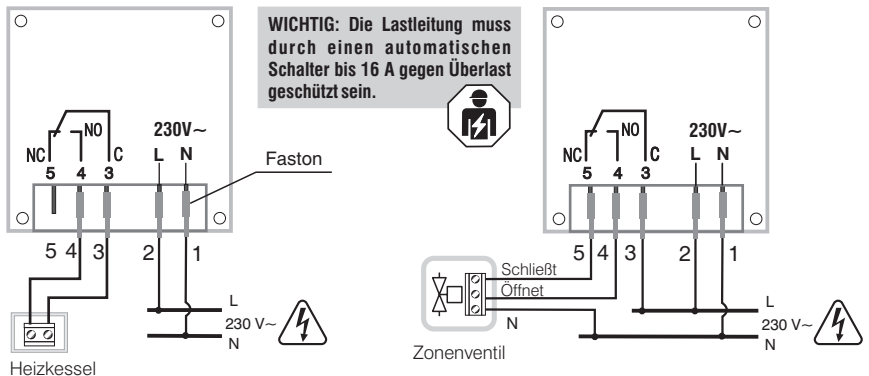

ZUORDNUNG DER WLAN-VORRICHTUNG ZUR APP

Loggen Sie sich mit Ihren persönlichen Zugangsdaten in die App ein (Login).
Wenn Sie keine Zugangsdaten haben, registrieren Sie sich bitte (siehe APP-Handbuch).
Hinweis: wenn Sie Probleme mit dem Wlan-Netzwerk haben, können Sie das Gerät auch im AP-Modus der APP zuordnen (siehe Beschreibung im APP-Handbuch)

- Die Anleitung der APP Schritt für Schritt befolgen und die WLAN-Zeitschaltuhr mit der App verknüpfen: «Gerät hinzufügen»
- Nach der Bestätigung der Verbindung des WLAN-Gerätes mit der Programmierung wie im APP-Handbuch beschrieben fortfahren.

VORGEHENSWEISE RESET

WICHTIG! Der Vorgang des RESETS empfiehlt sich für den Software-Installateur oder erfahrene Benutzer, da er den Verlust der vorher durchgeführten Einstellungen und Programmierungen nach sich zieht.

Um die WLAN-Zeitschaltuhr auf die Werkseinstellungen zurückzusetzen, die Taste auf der Vorderseite der WLAN-Zeitschaltuhr 5 Sekunden lang gedrückt halten.
WICHTIG: die Zeitschaltuhr verliert die Verbindung zur APP und die gesamte Programmierung wird gelöscht, und das Gerät wird in den werkseitigen Zustand zurückversetzt.
Hinweis: es ist auch möglich, die Programmierung und/oder die Verbindung des Geräts mit der APP zu löschen (siehe APP-Anleitung).

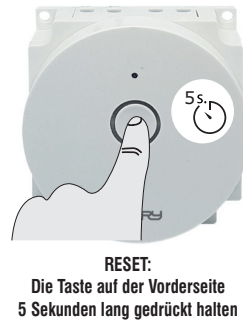

BETRIEB OHNE NETZSPANNUNG

Bei fehlender 230 V~Spannungsversorgung (z.B. "Black-out") schaltet die Zeitschaltuhr das Relais ab. Die Sprache, die Programme und alle zuvor vorgenommenen Einstellungen sind in einem Permanentspeicher gesichert.
Es wird nicht garantiert, dass das aktuelle Datum und die aktuelle Uhrzeit aktualisiert werden.
Bei Rückkehr der Netzspannung und der Internetverbindung werden das aktuelle Datum und die Uhrzeit automatisch aktualisiert.
Achtung: Wenn die Internetverbindung bei Wiederkehr der Netzspannung deaktiviert wird, führt die Zeitschaltuhr die Programme nicht aus. Die Internetverbindung wiederherstellen.

VEREINFACHTE EU-KONFORMITÄTSERKLÄRUNG

Der Hersteller erklärt hiermit, dass der unten angegebene Funkgerätetyp der Funkanlagenrichtlinie 2014/53/EU (Radio Equipment Directive) entspricht. Den vollständigen Wortlaut der EU-Konformitätserklärung finden Sie unter der auf dem Aufkleber angegebenen Internetadresse:

Manufacturer, Fabricat, Fabrikant, Fabricante, Fabricante:
PERRY ELECTRIC S.r.l.
Via MILANESE, 11 - 22070 VENIANO (Como)
ITALY - www.perry.it
Tel. +39-031-8944.1 Fax +39-031-931848
<http://www.perry.it/it/dichiarazioni.asp>
Type, Typen, Tipo:
110IO60WF
Series, serie:
V001





PERRY ELECTRIC Srl
Via Milanese, 11
22070 VENIANO (CO)
ITALY www.perry.it

ESPAÑOL

**INTERRUPTOR HORARIO Wi-Fi Módulo 60 x 60**

El interruptor horario Wi-Fi puede programarse, consultarse y modificarse mediante la aplicación desde smartphone, tableta iOS y Android, mediante un router Wi-Fi con conexión a Internet. La aplicación permite gestionar un único dispositivo o grupos de dispositivos y ofrece la posibilidad de poder consultar los registros históricos de gestión para optimizar los programas y los tiempos de intervención.

Gracias a la tecnología innovadora introducida por Perry (Wi-Fi Double technology®), los interruptores horarios permiten realizar la programación incluso en ausencia de conexión a Internet, hasta una distancia de 15-20 metros entre el producto y el smartphone. La aplicación "Perry Timer" permite crear programas personalizados para cada dispositivo conectado. La interfaz, simple y fácil de usar, además de permitir la configuración de un horario de inicio/fin del programa, permite también aplicarlo para uno o varios días. Mediante la función "Random", es posible configurar un intervalo de horarios en el que realizar encendidos/apagados casuales. La función "Countdown" permite aplicar una cuenta atrás al tiempo de funcionamiento de un dispositivo conectado. La función "Cíclico" permite configurar intervenciones de duración programada en un determinado arco de tiempo.

Dispositivo multifuncional configurable desde la aplicación

**ADVERTENCIAS PARA LA SEGURIDAD**

Lea atentamente el manual de instrucciones antes de utilizar el producto, ya que proporciona indicaciones importantes relativas a la seguridad, la instalación y el uso. Conserve cuidadosamente el manual de instrucciones para consultas sucesivas.



La instalación, el mantenimiento y la conexión eléctrica del dispositivo Wi-Fi, deben realizarse solamente por un electricista cualificado y en conformidad con las normas y leyes vigentes.



Asegúrese de haber cortado la alimentación de red de 230 V antes de realizar la instalación o el mantenimiento.

- Después de la instalación del dispositivo en la parte posterior del cuadro, asegúrese de que se respete la temperatura de funcionamiento declarada en las características técnicas.
- Asegúrese de la integridad del producto después de sacarlo de la caja de embalaje.
- Los componentes del embalaje (bolsas de plástico, suspensiones de pvc, etc.) deben mantenerse fuera del alcance de los niños.

**RADIO EMISIÓN:**

el aparato emite intencionalmente ondas radio en la banda de frecuencia de "2412-2472" MHz (Wi-Fi), con una potencia máxima inferior a 100 mW e.i.r.p.



Las ondas de radiofrecuencia emitidas del dispositivo Wi-Fi no comportan riesgos para la salud de las personas y los animales.



Importante: el fabricante en ningún caso puede considerarse responsable del funcionamiento anómalo de los productos debido a la interrupción de la conexión a la red Internet o a la falta de disponibilidad de los recursos informáticos: Cloud, Servidor, Portal.



Importante: los costes de conexión a la red Internet corren a cargo del usuario según las tarifas del operador de telefonía utilizado por el usuario.



Importante: el fabricante se reserva la facultad de introducir todas las modificaciones técnicas y de diseño que considere necesarias, sin necesidad de aviso previo.

**ELIMINACIÓN DE EQUIPOS ELÉCTRICOS Y ELECTRÓNICOS VIEJOS**

Este símbolo en el producto o en su embalaje indica que este producto no se puede tratar como desecho doméstico. Al contrario, se tendrá que llevar a un punto de recogida determinado para el reciclaje de los equipos eléctricos y electrónicos, como por ejemplo:

- puntos de venta, en caso de comprar un producto nuevo similar al que se va a eliminar
 - puntos de recogida locales (centros de recogida de residuos, centros locales de reciclaje, etc.).
- Asegurándose de que el producto se desecha correctamente, ayudará a prevenir potenciales consecuencias negativas para el medio ambiente y la salud, que podrían causarse con una eliminación inadecuada de este producto. El reciclaje de los materiales ayudará a conservar los recursos naturales. Para más información relativa al reciclaje de este producto, por favor contacte con nuestra oficina local, nuestro servicio de eliminación de residuos domésticos o la tienda donde ha comprado este producto.



IMPORTANTE! Descargue el manual de la APLICACIÓN desde el sitio web indicado al costado, o vaya directamente al sitio web usando el QR code correspondiente:

110I060WF

<http://www.perry.it/it/prodotto/1io-io60wf.aspx>**Características técnicas**

Tensión de alimentación	230 V c.a. +/- 10%
Frecuencia	50-60 Hz
Absorción/Autoconsumo	< 2W
Tipo de servicio	Continuo/Cíclico
Tipo de salida	Relé de contacto en intercambio libre de potencial; μ -16(2)A / 250V~
Tipo de conector	Faston 6.3x0.8 mm ² (no incluidas)
N.º máx. de programas que se pueden introducir	Nº 45 (Nº 15 ON/OFF - Nº 15 Random - Nº 15 Cíclico)
Programa cíclico: tiempo mínimo / máximo ajustable	de 1 minuto a 23h y 59 minutos.
Señalización LED	Led red Wi-Fi Led estado relé
Tensión de impulso nominal	2,5 kV
Grado de protección	IP40
Tipo de aislamiento	Clase II
Precisión del reloj	+/- 0,5 s/día a 25 °C
Grado de contaminación	2
Temperatura de funcionamiento	de -10 °C a +55 °C
Temperatura de almacenamiento	de -10 °C a +65 °C
Instalación	en la parte posterior del cuadro - módulo 60 x 60
Tipo Tipo de uso	Civil / terciario / industrial
Materiales aislantes	glow-wire 850°C
Dimensiones (LxPxH)	60 x 60 x 35 mm

Potencia máxima controlable

Potencia máx. conmutable					
3500 VA para cada contacto	2300W	700W	290W (capacidad total 35 µF)	105W (7 x 15W)	

Características

- Hasta 45 programas memorizados (programas semanales)
 - Nº 15 Programas ON/OFF de tipo TIME/TIME.
 - Nº 15 Programas (Random): realiza intervenciones aleatorias entre la hora de inicio y la hora de finalización.
 - Nº 15 Programas cíclicos: repite cíclicamente la intervención de ON y OFF con los tiempos establecidos entre la hora de inicio y la hora de finalización
- Nº01 Programma Countdown (cuenta atrás)
- Programable desde smartphone y tableta iOS y Android
- Programable también en ausencia de conexión Internet mediante smartphone, a una distancia máx. de 15-20 metros utilizando una red wifi compartida
- Botón para el control manual y reset
- Led de red Wi-Fi
- Led de estado del relé
- Memoria intervenciones - disponible solo cuando el dispositivo está EN LÍNEA.
- Instalación en la parte posterior del cuadro

IMPORTANTE: no pueden introducirse programas superpuestos. En caso de introducción de un programa superpuesto en parte o completamente a otro, se solicitará al usuario que elimine el programa más antiguo para guardar y ejecutar el más reciente.

INSTALACIÓN**Advertencias del alcance radio**

En la fase de instalación, hay que tener en cuenta algunas medidas necesarias para no limitar o, en algunos casos, inhibir el alcance de las ondas radio entre el Router y los dispositivos conectados.

En ausencia de obstáculos entre los dispositivos y el Router, el alcance al "aire libre" es de 70 m aproximadamente; en ambientes de interior, con presencia de paredes, el alcance es de 20 m aproximadamente.

El alcance radio disminuye mucho cuando se interponen obstáculos entre los elementos. Esta atenuación varía de manera diferente dependiendo del tipo de material con el que estén realizadas las paredes o los obstáculos que haya que atravesar.

También la presencia de perturbaciones o interferencias de origen electromagnético puede reducir el alcance radio indicado.

Al lado se muestran algunos ejemplos de atenuación relacionada con los materiales que impactan sobre el alcance al "aire libre" antes declarado.

**VEGETACIÓN DENSА**

árboles, setos, arbustos, etc.
reducción del alcance radio 10%÷25%

PAREDES DE MADERA O DE PANELES DE YESO

reducción del alcance radio 10%÷30%

**PAREDES DE LADRILLOS O DE PIEDRA**

reducción del alcance radio 40%÷60%

PAREDES DE HORMIGÓN

reducción del alcance radio 50%÷70%

PAREDES y/o ENCOFRADOS DE METAL

reducción del alcance radio 65%÷90%

INSTALACIÓN: sistema establecido



CONEXIÓN ELÉCTRICA

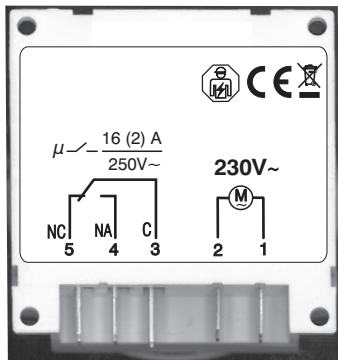

MANDOS Y SEÑALIZACIONES

El botón para el control manual del interruptor horario Wi-Fi

- **presión rápida:** mando para conmutar el estado del relé (ON / OFF)
- **presión de 5 segundos** (en el primer encendido) mando para buscar una red Wi-Fi para conectarse.
- **presión de 5 segundos** (dispositivo ya conectado a la red) mando de RESET.

El LED azul de estado de la red Wi-Fi

Estado del dispositivo	Señalización LED
En espera de conexión a la red Wi-Fi	intermitente rápido
Conectado a la red Wi-Fi	apagado
Problemas en la red Wi-Fi	encendido fijo

LED rojo de estado del relé indica si el relé está encendido o apagado. Cuando el relé está ON el led estará encendido; cuando el relé está desactivado, el led estará apagado.

-Instalación en la parte posterior del cuadro

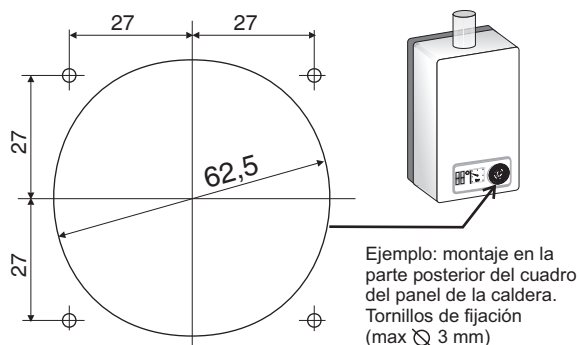

Ejemplo conexiones eléctricas con Faston

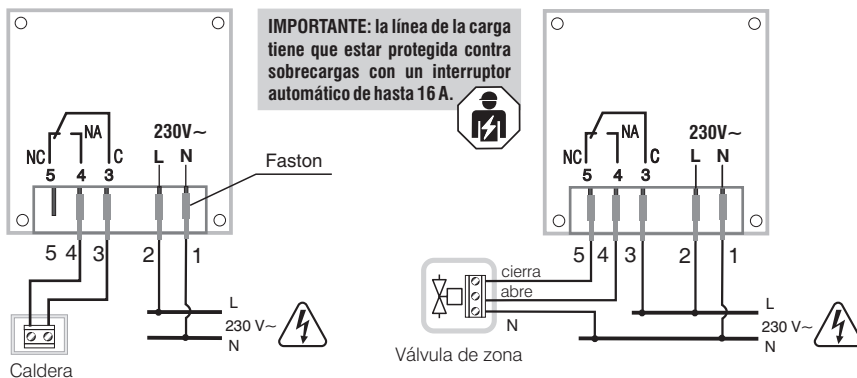

ASOCIACIÓN DEL DISPOSITIVO Wi-Fi CON LA APLICACIÓN

Acceda con las credenciales personales a la aplicación (Inicio de sesión).

Si no posee las credenciales efectúe el registro (consulte el manual de la aplicación)

Nota: en caso de problemas en la red Wi-Fi, también será posible asociar el dispositivo a la aplicación utilizando la modalidad AP (véase la descripción en el manual de la aplicación)

- Siga paso a paso el procedimiento de la aplicación y asocie el interruptor horario wifi a la aplicación: «Añada dispositivo»
- Confirmada la asociación del dispositivo wifi, proceda con la programación como se describe en el manual de la aplicación.

OPERACIÓN DE RESET



¡¡IMPORTANTE! La operación de RESET está recomendada para el instalador o usuarios expertos, ya que con esta operación se perderán todos los datos configurados y programaciones anteriormente realizados.

Para volver a poner el interruptor horario Wi-Fi en la condición de fábrica, realice la operación de Reset manteniendo pulsada durante 5 segundos la tecla en la parte frontal del interruptor horario Wi-Fi.

¡IMPORTANTE! el interruptor horario pierde la asociación con la aplicación y se cancela toda la programación al poner el dispositivo en la condición de fábrica.

Nota: también será posible cancelar la programación y/o asociación del dispositivo de la aplicación (consulte las instrucciones de la aplicación).

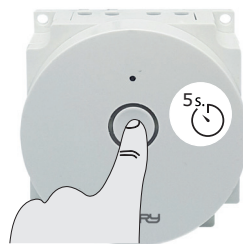

RESET:
Mantenga presionado el botón en la parte frontal durante 5 segundos

FUNCIONAMIENTO EN AUSENCIA DE RED

En ausencia de alimentación de red de 230 V~ (por ej. apagón), el interruptor horario desactiva el relé. El idioma, los programas y todas las configuraciones introducidas con anterioridad, están seguros en una memoria permanente.

No se garantizará la actualización de la fecha y de la hora actuales.

Al regresar la tensión de red y la conexión Internet, la fecha y la hora actuales se actualizarán automáticamente.

Atención: si cuando vuelva la tensión de red, la conexión a Internet está desactivada el interruptor horario no ejecutará los programas. Restablezca la conexión a Internet.

DECLARACIÓN DE CONFORMIDAD UE SIMPLIFICADA

El fabricante declara que el tipo de equipo radio indicado a continuación, es conforme con la Directiva 2014/53/UE (RED).

El texto completo de la declaración de conformidad UE está disponible en la dirección de Internet indicada en la etiqueta:

Manufacturer, Fabricat, Fabrikant, Fabbricante, Fabricante:
PERRY ELECTRIC S.r.l.
Via MILANESE, 11 - 22070 VENIANO (Como)
ITALY - www.perry.it
Tel. +39-031-8944.1 Fax +39-031-931848
http://www.perry.it/it/dichiarazioni.aspx

Type, Typen, Tipo:
11OIO60WF

Series, serie:
V001





PERRY ELECTRIC Srl
Via Milanese, 11
22070 VENIANO (CO)
ITALY www.perry.it

PORTUGUÊS

**INTERRUPTOR HORÁRIO Wi-Fi módulo 60 x 60**

O interruptor horário Wi-Fi pode ser programado, consultado e modificado através de aplicação em smartphones, tablets iOS e Android através de um roteador Wi-Fi com conexão à Internet. A aplicação permite gerir um único dispositivo ou grupos de dispositivos e oferece a possibilidade de consultar os registos históricos de gestão para otimizar programas e tempos de intervenção.

Graças à inovadora tecnologia introduzida pela Perry (Wi-Fi Double technology®), os interruptores horários permitem a programação mesmo na ausência de uma conexão à Internet a uma distância de 15 a 20 metros entre o produto e o smartphone. A aplicação "Perry Timer" permite criar programas personalizados para cada dispositivo conectado. A interface, simples e user friendly, além de permitir a definição de um horário de início/fim do programa, também permite aplicá-lo em um ou mais dias. Por meio da função "Random", é possível definir um intervalo de horários no qual realizar ligações/desligamentos casuais. A função "Countdown" permite aplicar uma contagem regressiva ao tempo de funcionamento de um dispositivo conectado. A função "Cíclico" permite definir intervenções de duração programada em um determinado período de tempo.

Dispositivo multifuncional configurável a partir da aplicação



TIMER



RANDOM



COUNTDOWN



CÍCLICO



MEMÓRIA INTERVENÇÕES

**ADVERTÊNCIAS PARA A SEGURANÇA**

Ler atentamente o manual de instruções antes de utilizar o produto, pois contém indicações importantes sobre a segurança, a instalação e a utilização. Conservar com cuidado o manual de instruções para consultas futuras.



A instalação, a manutenção e a conexão elétrica do dispositivo Wi-Fi só devem ser realizadas por eletricitistas qualificados e em conformidade com as normas e leis em vigor.



Verificar se foi cortada a alimentação de rede 230V antes de fazer a instalação ou a manutenção.

- Após a instalação do dispositivo no painel traseiro, certificar-se da compatibilidade com a temperatura de funcionamento declarada nas características técnicas.
- Certificar-se da integridade do produto depois de retirá-lo da sua embalagem.
- Os componentes da embalagem (eventuais sacos de plástico, suspensões de pvc, etc.) devem ser mantidos fora do alcance das crianças.

**RÁDIO EMISSÃO:**

o aparelho emite intencionalmente ondas de rádio na faixa de frequência de "2412-2472" MHz (Wi-Fi), com uma potência máxima inferior a 100 mW e.i.r.p.



As ondas de radiofrequência emitidas pelo dispositivo Wi-Fi não causam riscos para a saúde de pessoas ou animais.



Importante: em nenhum caso o fabricante pode ser considerado responsável pelo não funcionamento dos produtos devido a interrupção da conexão à rede Internet ou indisponibilidade dos recursos informáticos: Cloud, Servidor, Portal.



Importante: os custos de conexão à rede internet são a cargo do utilizador de acordo com as tarifas do operador telefónico usado pelo cliente.



Importante: o fabricante reserva-se o direito de realizar todas as modificações técnicas e construtivas que julgar necessárias sem qualquer obrigação de aviso prévio.

**ELIMINAÇÃO DE ANTIGOS APARELHOS ELÉTRICOS E ELETRÔNICOS**

Este símbolo no produto e na embalagem indica que este produto não pode ser tratado como resíduo doméstico. Pelo contrário, deverá ser levado a um centro de recolha apropriado para reciclagem dos aparelhos elétricos e eletrónicos, tais como, por exemplo:

- pontos de venda, no caso de compra de um produto novo semelhante ao que deve ser eliminado
 - pontos de recolha locais (centros de recolha de resíduos, centros locais de reciclagem, etc...).
- Assegurar-se de que o produto seja eliminado corretamente ajuda a prevenir potenciais consequências negativas para o meio ambiente e para a saúde que poderiam ser provocadas por uma eliminação inadequada deste produto. A reciclagem dos materiais ajudará a conservar os recursos naturais. Para informações pormenorizadas a respeito, pede-se a gentileza de entrar em contacto com o departamento responsável local, com o serviço local de eliminação de resíduos domésticos ou com a loja onde foi comprado o produto.



IMPORTANTE! Descarregar o manual do APP no site internet indicado ao lado, ou entrar diretamente no site internet utilizando o QRcode correspondente:

110I060WF

<http://www.perry.it/prodotto/1io-io60wf.aspx>**INSTALAÇÃO****Advertências sobre o alcance das ondas de rádio**

Durante a instalação é preciso observar alguns procedimentos para não limitar ou, em alguns casos, inibir o alcance das ondas de rádio entre o roteador e os dispositivos conectados. Na ausência de obstáculos entre os dispositivos e o roteador, o alcance ao "ar livre" é de cerca de 70 m; em interiores com paredes, o alcance é de cerca de 20 m.

O alcance das ondas de rádio diminui significativamente se entre os elementos houver obstáculos.

Esta atenuação varia conforme o tipo de material com o qual são realizadas as paredes ou os obstáculos a atravessar. A presença de perturbações ou interferências de origem eletromagnética também pode reduzir o alcance das ondas de rádio indicado. Ao lado estão apresentados alguns exemplos de atenuação relacionada aos materiais, que influenciam o alcance ao "Ar livre" declarado acima.

VEGETAÇÃO FECHADA

árvores, cercas vivas, arbustos, etc.
redução do alcance das ondas de rádio 10% ÷ 25%



PAREDES DE MADEIRA OU DE PLACAS DE GESSO
redução do alcance das ondas de rádio 10% ÷ 30%



PAREDES DE TIJOLOS OU PEDRAS
redução do alcance das ondas de rádio 40% ÷ 60%

PAREDES DE CONCRETO
redução do alcance das ondas de rádio 50% ÷ 70%

PAREDES e/ou PAVIMENTOS DE METAL
redução do alcance das ondas de rádio 65% ÷ 90%

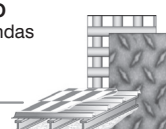
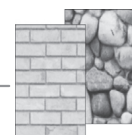

INSTALAÇÃO: conjunto do sistema



CONEXÕES ELÉTRICAS



Faston 6.3x0.8
(não incluso)

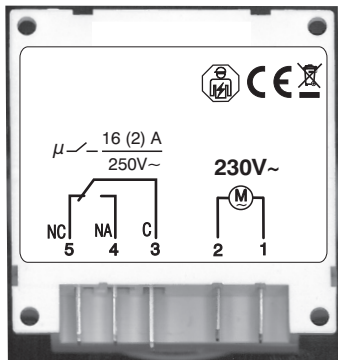

COMANDOS E SINALIZAÇÕES

O botão para o controlo manual do interruptor horário Wi-Fi

- **pressão rápida:** comando para comutar o estado do relé (ON / OFF)
- **pressão de 5 segundos** (durante a primeira ligação) comando para procurar uma rede Wi-Fi com a qual se conectar.
- **pressão de 5 seg** (dispositivo já conectado à rede) comando de RESET.

O LED azul de estado da rede Wi-Fi

Estado do dispositivo	Sinalização LED
À espera de conexão à rede Wi-Fi	a piscar rapidamente
Conectado à rede Wi-Fi	apagado
Problemas com a rede Wi-Fi	aceso constante

LED vermelho de estado do relé indica se o relé está ligado ou desligado. Quando o relé estiver ON, o LED estará aceso; quando o relé estiver desativado, o LED estará apagado;

Instalação no painel traseiro

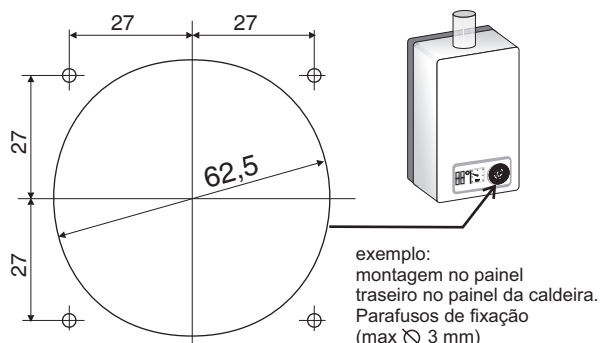

Exemplo conexões elétricas com Faston.

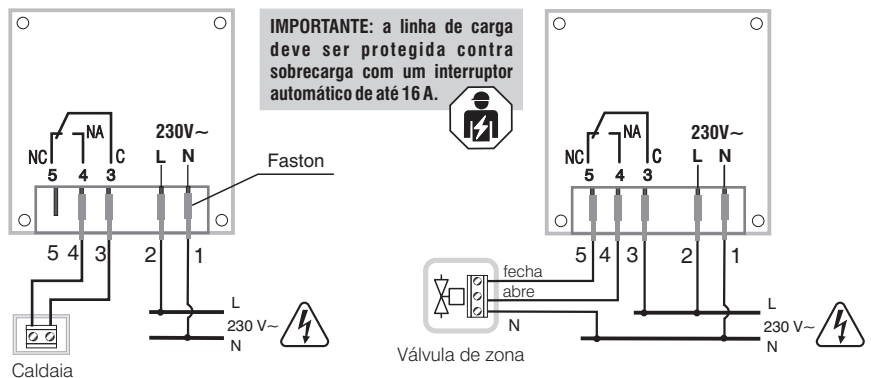

ASSOCIAÇÃO DO DISPOSITIVO WI-FI À APLICAÇÃO

Aceder com as credenciais pessoais à aplicação (Login).

Se não tiver as credenciais, será preciso registar-se (consultar o manual da aplicação)

Nota: em caso de problemas com a rede Wi-Fi, também será possível associar o dispositivo à aplicação utilizando a modalidade AP (consultar a descrição no manual da aplicação)

- Seguir passo a passo o procedimento da aplicação e associar o interruptor horário Wi-Fi à aplicação: «Adicionar dispositivo»
- Após confirmar a associação do dispositivo Wi-Fi, prosseguir com a programação conforme descrito no manual da aplicação.

OPERAÇÃO DE RESET



IMPORTANTE! A operação de RESET é aconselhada ao instalador ou a utilizadores especializados, pois com esta operação as definições e as programações efetuadas anteriormente serão perdidas.

Para recolocar o interruptor horário Wi-Fi na condição de fábrica, realizar a operação de Reset mantendo pressionado por 5 segundos o botão situado na parte frontal do interruptor horário Wi-Fi.

IMPORTANTE: o interruptor horário **perde a associação com a aplicação** e toda a programação é cancelada, recolocando o dispositivo na condição de fábrica.

Nota: também será possível cancelar a programação e/ou a associação do dispositivo a partir da aplicação (consultar as instruções da aplicação).

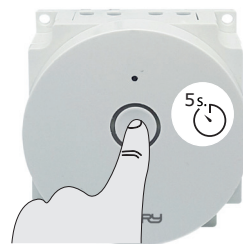

RESET:
MANTER PRESSIONADO O BOTÃO NA PARTE FRONTAL POR 5 SEGUNDOS

FUNCIONAMENTO NA AUSÊNCIA DE REDE

Na ausência de uma alimentação de rede de 230V~ (por exemplo, «apagão»), o interruptor horário desabilita o relé.

O idioma, os programas e todas as definições inseridas anteriormente são conservados em uma memória permanente.

Não será garantida a atualização da data e da hora corrente.

Quando a tensão de rede e a conexão à Internet retornarem, a data e a hora atuais serão atualizadas automaticamente.

Atenção: se no momento em que a tensão de rede retornar a conexão à internet estiver desativada, o interruptor horário não executará os programas. Restabelecer a conexão à internet.

EXEMPLO DE DECLARAÇÃO DE CONFORMIDADE

O fabricante declara que o tipo de equipamento de rádio indicado abaixo está em conformidade com a Diretiva 2014/53/UE (RED).

O texto integral da declaração de conformidade UE está disponível no endereço Internet indicado na etiqueta:

Manufacturer, Fabricat, Fabrikant, Fabbricante, Fabricante:

PERRY ELECTRIC S.r.l.
Via MILANESE, 11 - 22070 VENIANO (Como)
ITALY - www.perry.it
Tel. +39-031-8944.1 Fax +39-031-931848
<http://www.perry.it/it/dichiarazioni.asp>

Type, Typen, Tipo:
11OIO60WF

Series, serie:
V001

